

(別冊 付録①)

第5章 記譜法——採譜例

採譜についての緒言

○情報の取捨について1： 複雑な歌唱表現を採譜する場合、記述できる情報は限られている。採譜の情報として記述する内容は随時選択的に判断した（例えば音をしゃくりあげるように歌う場合の **gliss up** の記号「/」を音符の前に付けるかどうかなど）。選択の判断の基準は2つあり、その目的のために有用であるか否かを判断した。①学習に必要な情報。②研究材料としてその場で個別に注目している情報。前者は音源の利用を前提としているため、特に練習しておくべき内容と、練習しておくの良いニュアンスのみを記述することになっている。採譜時にはいったん情報に着目していても、学習の題材として必要でないと判断された情報は捨象した。後者は事例としての採譜例の作成の意味があるため、採譜全体に通底する判断基準とは異なる場合がある。

○情報の取捨について2： 上記の判断において、初期の採譜では曖昧さを含むものがあるが、情報の取捨のサンプルとしての意味もあるため、訂正せずにそのままとした。

○五線譜と Excel 譜の関連性について： 両者は、どちらか一方のみを作成した場合もあるが、また、両方作成した場合もある。後者の場合、五線譜で採譜してそれを Excel 譜に変換したもの（比較的多い）、その逆（稀）、別々に採譜したもの（いくつかある）、などあるが、作成の順は（日付情報以外は）特に記さなかった。作業が常に段取り良く単純な工程で進むとは限らないからである。1つの演唱の譜を両方式で作成して気づく点も多く、その場合に、情報を整理して修正する工程は複雑となるためである。

○楽譜の速度表示の後に随時「拍子（主に手拍子）を入れるタイミング」および「**ukouk** 形式で演じる場合のずれ方」を書き入れたが、略号として以下のアイヌ語を用いた。：

rep： 拍子（主に手拍子=**tekorerep**）

uk または **ukouk**： **ukouk** 形式で歌う場合のずれ方

手拍子および **ukouk** が採譜の演唱中に行われていない場合に、採譜の情報としてではなく、楽譜を利用して演じるための情報としてこれを追加記入した。とくに **ukouk** については、独唱された演唱の採譜に対して別の演唱を参考に行っている場合が多いが、参考にしたのは演唱メンバーの全員または一部が同一などの理由により同一の伝承と認

められるもの限り、他地域の演唱は参照していない)。

○以下は採譜した年代順に古い方から並べるのを基本とし、ただし同じ曲名はまとめて新しい年代の位置に配置した。本稿は研究資料であるために年代順としているが、将来、学習の利用のための資料配列を行う場合には、ジャンルごとに分ける方法も有効であるかと考えている。

譜 V(付)-1 : ①upopo 《cupkito》 / ②座り歌 / ③匿名 / ⑤1983年 / ⑥アイヌ民族博物館
(04_105) / ⑦2009年1月26日 / ⑧

1 ♩=83 ca. 3 2 3 3 3 4 5 3

cup ki to - ka muy to - i wa tek sam o rew i wa tek sam

6 7

ka ni maw ne ci nu

譜 V(付)-2 : ①heciri 《hi ha to o o》 / ②座り歌または踊り歌 / ③平村マツ / ④ (演者は西海岸
珍内出身) / ⑤1951年 / ⑥NHK「カラフト・アイヌの歌謡」(VC-17) / ⑦2011年1月10日
 / ⑧ (第3唱者)

1 (ヒ) ハ ト オ オ ヒ ン ナ 2 イ ハ ト オ オ ヒ ン ナ 3 (ア)

6 ヒ ハ ト オ オ ヒ ン ナ 7 ヒ ハ ト オ オ ヒ ン ナ 8 (ア) 9 ヒ ハ ト オ オ 10

11 ヒ ン ナ 12 ヒ ハ ト オ オ ヒ ン ナ 13 ヒ ハ ト オ オ ヒ ン ナ 14 ヒ ハ ト オ オ 15 ヒ ハ ト オ オ 16

17 ヒ ン ナ 18 ヒ ハ ト オ オ ヒ ン ナ 19 ヒ ハ ト オ オ ヒ ン ナ 20 ヒ ハ ト オ オ 21 ヒ ハ ト オ オ 22

23 ヒ ン ナ 24 ヒ ハ ト オ オ ヒ ン ラ イ 25 ヒ ハ ト ン ナ イ ヒ ン ラ イ 26 ヒ ハ ト オ オ 27 ヒ ハ ト オ オ 28

29 ヒ ン ナ 30 ヒ ハ ト オ オ ヒ ン ラ 31 ヒ ハ ト オ オ ヒ ン ナ 32 ヒ ハ ト オ オ 33 ヒ ハ ト オ オ 34

35 ヒ ン レ 36 ヒ ハ ト オ オ ヒ ン ナ 37 ヒ ハ ト オ オ ヒ ン ナ 38 ヒ ハ ト オ オ 39

40 ヒ ハ ト オ オ 41 ヒ ン ナ 42 ヒ ハ ト オ オ 43 ヒ ン ナ

譜 V(付)-3 (P. 1) : ①heciri 《hi ha to 'o 'o》 / ②座り歌または踊り歌 / ③平村マツ / ④ (演者は西海岸珍内出身) / ⑤1951年 / ⑥NHK「カラフト・アイヌの歌謡」(VC-17) / ⑦2011年1月10日 / ⑧

♩ = ♪ ♪ (=bounce)
 ♩ = 79 ca.

1 (ヒ) ハ ト オ オ ヒン ラ 2 イ ハ ト オ オ

2 (ヒ) ハ ト オ オ ヒン ナ イ ハ

3 (ヒ) ハ ト オ オ ヒン ナ

4 (ヒ) ハ ト オ オ ヒン ナ

4 ヒン ナ 5 ヒ ハ ト オ オ ヒン ロ 6 ヒ ハ ト オ オ

ト オ オ ヒン ナ ヒ ア ト オ オ ヅン ナ ヒ ハ

イ ハ ト オ オ ヒン ナ (ア) ヒ ハ ト オ オ ヒン ナ

イ ハ ト オ オ ヒン ナ ヒ ハ ト オ オ ヒン ナ

譜 V(付)-3 (P. 2) :

8
ヒン ナ ヒ ハ ト オ オ ヒン ライ ヒ ハ ト オ オ
ト オ オ ヒン ロ ヒ ハ ト オ オ ヒン レ ヒ ハ
ヒ ハ ト オ オ ヒン ナ (ア) ヒ ハ ト オ オ ヒン ナ
ヒ ハ ト オ オ ヒン ナ ヒ ハ ト オ オ ヒン ナ
12
ヒン ライ ヒ ハ ト オ オ ヒン ナ ヒ ハ ト オ オ
ト オ オ ヒン レ ヒ ハ ト オ オ ヒン ナ ヒ ハ
ヒ ハ ト オ オ ヒン ナ ヒ ハ ト オ オ ヒン ナ
ヒ ハ ト オ オ ヒン ナ ヒ ハ ト オ オ ヒン ナ

譜 V(付)-4 : ①イフンケ《ホイスハオハオ》／②子守り歌／③匿名／④／⑤1981年／⑥アイヌ民族博物館 (01_018) ／⑦2009年3月26日／⑧

1 $\text{♩} = 87 \text{ ca.}$

ho i so ha o ha o ho i so - ha o hi

5 ho i so - ha o ha o ho i so - ha o hi

9 i te ki cis no ha o ha o e mo kon nan ko r ha o hi

13 e cis wa ne yak ha o hi o kok ko to ri ha o ha o

17 o kok ko ci kap ha o hi u ar ki ki wa ha o hi

21 a ne ce ki na ha o ha o i te ki cis no ha o hi

25 e mo kon nan kor ha o hi ho i so - ha o ha o

29 ho i so - ha o hi ho hrrr- -rr ha o ha o

33 ho hr ra ha o hi ho i so - ha o ha o

37 ho i so - ha o hi

*詰まった?

少し延びる

譜 V(付)-5 : ①《ヤイサマ》／②叙情歌／③匿名／④匿名／⑤1983年／⑥アイヌ民族博物館
(06_130)／⑦2009年4月9日／⑧

$\text{♩} = 93 \text{ ca.}$

1 ♩ ♩ ♩ ♩ 2 ♩ ♩ ♩ 3 ♩ ♩ ♩ 4 ♩ ♩ ♩ 7

ya y sa - (hi) - ma ne - na - (hi) - -

5 ♩ ♩ ♩ 6 ♩ ♩ ♩ 7 ♩ ♩ ♩ 8 ♩ ♩ ♩ (hi)

ya y sa - (hi) - ma ne - - na - (hi)

9 ♩ ♩ ♩ 10 ♩ ♩ ♩ 11 ♩ ♩ ♩ 12 ♩ ♩ ♩

ya y sa - - (hi) - - ma ne - - na so ra

13 ♩ ♩ ♩ 14 ♩ ♩ ♩ 15 ♩ ♩ ♩ 16 ♩ ♩ ♩ 7

i -p pa - (hi) - en ko - re - (hi) - -

17 ♩ ♩ ♩ 18 ♩ ♩ ♩ 19 ♩ ♩ ♩ 20 ♩ ♩ ♩

so - ra ha n pa - i - - e-n ku - - re - i

21 ♩ ♩ ♩ 22 ♩ ♩ ♩ 23 ♩ ♩ ♩ 24 ♩ ♩ ♩ 25 ♩ ♩ ♩

so - ra ne - wa - - - - ne ci - - ki so - ra

譜 V(付)-6 (P. 1) : ①《sarurun kamuy》／②踊り歌／③日川キヨ／④屈斜路、阿寒／⑤1991年11月18日／⑥千葉／⑦2013年5月26日／⑧採譜方法：「半音階あてはめ」…「聞き做し」の方法とは逆に、半音階中の近い音に当てはめて行く方法による採譜をこれ以降「半音階当てはめ(式)」と略記する。筆者はアプリケーション Apple Logic のピアノ・ロール・エディター（縦軸が半音階の音高、横軸が拍で区切った時間、その座標に音を当てはめて行くもの）を用いた。

♩ = 62

1 sa ru run ka - muy - - (h) a an a an e ko u o e i - - a
サ ル ルン カ ムイ ア ア ア ア コ イ ア

3 an a an e ko u a(u) a a a n - ko - - i ho - - u - -
ア ア ア ア コ イ ホ ウ

5 ho pu ni e - to - - (h) an a an e hu - - - - - a
ホ フ ニ エ ト ア ア フ ア

7 an a an e hu - - e a - - n e ho - - i ho u - - - -
フ ア ア フ ホ イ ホ ウ

9 e ne o ka - i - - (h) an a an a hu - - - - - a
エ ネ オ カ イ ア ア ア フ ア

11 - - ye ko u an a a - a n a ho - - i ho u - - -
コ ホ イ ホ ウ

譜 V(付)-6 (P. 2) :

13 2 (Exhale) 14 V

sa ru run ka - muy - - (h-) an a an e hu - - - - -
サ ル ルン カ ムイ ア ア エ フ

15 16 V

an a an e hu - - i - - n a ho - - - i ho u o - - - - -
ア ア フ イ ん ア ホ イ ホ ウ オ

17 (呼吸摩擦) (Exhale) 18 V

ho pu ni e - to - - ha an a an e hu - - - - - a
ホ プ ニ エ ト ア ア エ フ ア

19 20 V

an a an e hu - - ya a - - n ho - - i (k)ho u - - - - -
ア ア フ ヤ ア - - n ホ イ ホ ウ

21 22 V

e ne o ka - i - - (h) an a an e hu - - - - -
エ ネ オ カ イ ア ア エ フ

23 24 V

an a an ho - - o a - - n - ho - - i ho u - - - - -
ア ア ホ オ ア - - n - ホ イ ホ ウ

譜 V(付)-6 (P. 3) :

25 3 sa ru run ka - muy - - (h) an a an e hu - - - - -
 サ ル ルン カ ムイ ア エ フ

27 an a an e hu - - n wa - - - n a ko - - i ko u - - - - -
 ア エ フ ア - - n ア コ イ コ ウ

29 ho pu ni e - to - - a - - - e hu - - - - - a
 ホ プ ニ エ ト ア エ フ ア

31 an a an e ho - - - - - n a kho - - i kho - - - - -
 ア エ ホ - - - - - コ イ コ

33 e ne o ka - i - - (h) a - - e hu - - - - -
 エ ネ オ カ イ (h) ア エ フ

35 a - - e ho - - n a - n - ho - - i ho u o - - -
 ア エ ホ - - n ア - n - ホ - - イ ホ ウ オ っ

譜 V(付)-7 (P. 1) : ①《sarurun kamuy》／②踊り歌／③日川キヨ／④屈斜路、阿寒／⑤1996年3月23日／⑥アイヌ民族博物館（ゆめ基金事業）／⑦2013年5月27日／⑧採譜方法：「半音階当てはめ式」

♩ = 62

1 (1) (呼吸摩擦) (Exhale) 2

sa ru run ka - muy - - (h) a an a an e hu - - a - - an a
 サ ル ルン カ ムイ ア ア フ ア

3 (呼吸摩擦) (Exhale) 4 (呼吸摩擦) (Exhale) 5 (呼吸摩擦) (Exhale) 6

an a an e hu - - a - - an ho - - i ho - - u - - -
 ア フ ア ホ イ ホ ウ

7 (呼吸摩擦) (Exhale) 8 (呼吸摩擦) (Exhale) 9 (呼吸摩擦) (Exhale) 10 (呼吸摩擦) (Exhale) 11 (呼吸摩擦) (Exhale) 12

ho pu ni e - - to - - (h) an a an e hu - - - - - a
 ホ ブ ニ イ ト ア ホ - - - - - ア

an a an e hu - - e a - - n e ho - - i (k)ho - - u - - - -
 ア フ イ ホ イ ホ ウ

e ne o ka - i - - (h) an a an e hu - - - - - a
 エ ネ オ カ イ ア エ フ ア

an a an e ho - - o a - - n a ho - - i ho - - i - - -
 ア ホ ホ イ ホ イ

譜 V(付)-7 (P. 2) :

13 2 (Exhale) 14 V

sa ru run ka - muy - - (h-) an a a e hu - - - - -
 サ ル ルン カ ムイ ア エ フ

15 16 V

an a an e hu - - i - - n a ho - - i ho - - u - - - -
 ア ア エ フ イ ャ ホ イ ホ ウ

17 (呼吸摩擦) (Exhale) 18 V

ho pu ni e - to - - ha au a a e ko - - - - - a
 ホ プ ニ エ ト ア ア コ ア

19 20 V

an a an e hu - - e a - - n e ho - - i (k)ho - - u - - - -
 ア ア エ フ エ ア - - n e ホ イ ホ ウ

21 22 V

e ne o ka - i - - (h) an a an e hu - - - - -
 エ ネ オ カ イ ア ア エ フ

23 24 V

an a an e ho - - o a - - n a ho - - i ho - - i - - - -
 ア ア エ ホ オ ア - - n a ホ イ ホ イ

25 3 V 26 V

sa ru run ka - muy - - a - - e ho u - - - - -
 サ ル ルン カ ムイ ア エ ホ ウ

譜 V(付)-7 (P. 3) :

The musical score consists of seven staves of music, each with a treble clef and a key signature of one sharp (F#). The notes are primarily eighth and sixteenth notes, often beamed together. Above the notes are various annotations: a circled 'o' with a vertical line through it, and a 'V' symbol. The lyrics are written in Latin and Japanese characters below the notes. The score is divided into measures, with measure numbers 27, 28, 29, 30, 31, 32, 33, 34, 35, 36, 37, 38, 39, and 40 indicated. A box containing the number '4' is placed above the first measure of staff 37. The lyrics are as follows:

27 an - - e ho - - a - - n a (k)ho - - i ho - - - -
ア ホ ア コ イ ホ

29 ho pu ni e - to - - a - - e ho - - - - - a
ホ プ ニ エ ト ア ホ ア

31 an a an e ho - - - - - n a kho - - i kho - - - - -
ア ホ コ イ コ

33 e ne o ka - i - - (h) aw e - - kho - - - - -
エ ネ オ カ イ ア エ コ

35 a - - e ho - - o a - n a ho - - i ho - - i - -
ア ホ オ ア ナ ホ イ ホ イ

37 sa ru run ka - muy - - a - - e kho - - - - -
サル ルン カ ムイ ア エ コ

39 a - - e kho - - a - - n a kho - - i ho - - - - -
ア コ ア コ イ コ

譜 V(付)-7 (P. 4) :

41 ○ ○ V 42 ○ ○ ○ V

ho pu ni e - to - - a - - e hu - - - - -
ホ プ ニ エ ト ア フ

43 ○ ○ ○ 44 ○ ○ V

a - - n e khu - - - - - n a kho - - i kho - - - - -
ア - - ク - - - - - コ イ コ

45 ○ ○ 46 ○ ○ V

e ne o ka - i - - (h) an a an e kho - - - - -
エ ネ オ カ イ ア ア ア コ

47 ○ ○ ○ 48 ○ ○ V

a - - e ho - - o a - n a ho - - i ho - - i - - -
ア ホ オ ア ナ ホ イ ホ イ

49 [5] ○ ○ V 50 ○ ○ ○ V

sa ru run ka - muy - - a - - e kho - - - - -
サル ルン カ ムイ ア エ コ

51 ○ ○ ○ ○ 52 ○ ○ V

a - - e kho - - a - - n a kho - - i ho - - - - -
ア エ コ ア ナ コ イ コ

53 ○ ○ V 54 ○ ○ ○ V

ho pu ni e - to - - a - - e hu - - - - -
ホ プ ニ エ ト ア フ

譜 V(付)-7 (P. 5) :

55 a - n e khu - - - - n a kho - - i kho - - - - -
 ア ネ オ ク コ イ コ

57 e ne o ka - i - - (h) a a a e kho - - - - -
 エ ネ オ カ イ ア コ

59 a - - e ho - - o a - n a kho - - i ho - - i - - - -
 ア ホ オ ア ナ コ イ ホ イ

61 hrrr... hrry

【採譜メモ】(ゆめ基金 楽譜)

- 全体に符頭を◆が該当する音高組織(音高が不安定)だが、煩雑になるので通常の玉で記した。
- 12小節の歌を5回くり返しているが、細かいメロディー部分が音高も含めて意外なほどに一致していることが確認できる(自由な音高も個人の中ではある傾向に収斂する、という性質があるとの仮説を補強する事実である)。
- 6小節の中音域にirekteが付いているのは、音圧と音高のvibratoが大きめになり、irekteとの臨界域に達している意味で、記述上の区別が難しくなっている。
- 小節頭で歌詞が「an a an e」などとある箇所はバウンスする傾向にある。
- 小節をまたいだ位置に装飾音符を追加した箇所がいくつかある。この装飾音符が表わしている細かい音の動きを記述する必要があるか否か、判断の選択肢があるが、ここでは音の開始のタイミングの早さと、低い音高からのしゃくり、他の箇所にはない特徴があるので、念のために記述する事とした。
- 歌詞はローマ字はなるべく事実に忠実に、カナは後日の練習素材用に整理・簡略化したもの。

譜 V(付)-8 : ①《amam iuta アマミウタ¹》独唱1 / ②杵つき歌 / ③三浦ノブ / ④帯広市伏古 /
⑤1962年9月25日 / ⑥NHK (F24) / ⑦2015年6月18日採譜、7月1日修正



1 ♩=88
a ma mi u ta hes sa - hes sa - pi ri ke hes sa -
ア マ ミ ウ タ ヘ ッ サ ー ヘ ッ サ ー ピ リ ケ ヘ ッ サ ー
5 hes sa i u ta hes sa - a ma mi u ta hes sa -
ヘ ッ サ イ ウ タ ヘ ッ サ ー ア マ ミ ウ タ ヘ ッ サ ー
9 hes sa - pi ri ke hes sa - hes sa i u ta hes sa -
ヘ ッ サ ー ピ リ ケ ヘ ッ サ ー ヘ ッ サ イ ウ タ ヘ ッ サ ー

ukouk のゲーム :

ukouk は譜の 2 拍 (1 小節) ずれ。先唱と後唱、杵の表拍打ちと裏打ちの役割分担をそれぞれ決める。例えば、先唱が歌い出しの 1 拍目で杵打ち、後唱が先唱の 2 拍目から杵打ちで歌い出しは 3 拍目から。または先唱が裏打ち、後唱は歌い出しから打つ、というように)。

¹ amam iuta (アマミウタ) は amam 穀物 iuta 杵つき、の意であるが、iuta 杵つきという語はもともと i それを u 互いに ta 叩く、の意味に分解できるが、目的語が i と amam で重複することになるために、本来は amam uta アマムウタまたはアマムタであろうという意見もある (2018年5月、本田優子氏との面談から)。iuta が「杵つき」を表す名詞としてすでに固定的に捉えられているとの解釈が可能か、あるいは語形の崩れたアイヌ語であると解釈すべきか、議論の余地はある。●

譜 V(付)-9 : ①《amamiuta アマミウタ》独唱2 / ②杵搗き歌 / ③伏根ヤヨ / ④帯広市伏古 /
⑤1962年9月25日 / ⑥NHK (F24) / ⑦2015年6月19日採譜及び整理、7月1日修正 /

♩ = 82 ca.

1 hes sa i u ta hes sa a ma mi u ta hes sa hes sa pi ri ke hes sa
ヘッサイウタ ヘッサ アマミウタ ヘッサ ヘッサピリケ ヘッサ

7 hes sa i u ta hes sa a ma mi u ta hes sa hes sa pi ri ke hes sa
ヘッサイウタ ヘッサ アマミウタ ヘッサ ヘッサピリケ ヘッサ

12

譜 V(付)-10 : ①《amamiuta アマミウタ》二重唱／②杵搗き歌／③三浦ノブ、伏根ヤヨ／④
帯広市伏古／⑤1962年9月25日／⑥NHK (F24)／⑦2017年2月23日採譜、2018年6月
20日整理

1 *J=88*
a ma mi u ta hes sa hes sa i u ta hes sa
ア マ ミ ウ タ ヘ ッ サ ヘ ッ サ イ ウ タ ヘ ッ サ

2 3 4

5
hes sa - pi ri ke hes sa - hes sa i u ta hes sa
ヘ ッ サ ー ピ リ ケ ヘ ッ サ ー ヘ ッ サ イ ウ タ ヘ ッ サ

6 7 8

9
hes sa - pi ri ke hes sa - hes sa i u ta hes sa -
ヘ ッ サ ー ピ リ ケ ヘ ッ サ ー ヘ ッ サ イ ウ タ ヘ ッ サ ー

10 11 12

13
hes sa - pi ri ke hes sa hes sa i u ta hes sa -
ヘ ッ サ ー ピ リ ケ ヘ ッ サ ヘ ッ サ イ ウ タ ヘ ッ サ ー

14 15 16

17
hes sa - a ma mi u ta hes sa
ヘ ッ サ ー ア マ ミ ウ タ ヘ ッ サ

18 19 20

《amam iuta アマミウタ》採譜時のメモ：

旋律の構成は「譜 V(付)-8」を見る限り 6 小節（3つの歌詞とフレーズ）またはその倍の数で1巡する構成が連想されるが、「譜 V(付)-10」ではその限りでなく、自由に行なっているように見える。この二重唱（ukouk 形式）では、後唱者（伏根ヤヨ）が 18 小節目で先唱に入れ替わるが、それまでの先唱者（三浦ノブ）は後唱に変わった最初の歌詞を誤って「amamauta」と言ってしまう、演唱者および同席の者達が笑い出して演唱が終わっている。

教材として使用する際は、コンパクトにまとめて、はじめは 6 小節単位（歌詞を一通り）で練習するのが妥当であろう（3つの歌詞を繰り返すパターンは他の例でも見られる²⁾）。

²⁾ 千葉、大野、宇井 2012『阿寒のうた（ウポポ）』株式会社クルーズ 2012, P. 118-126.ただしここでは3種の歌詞（ABCとする）を ABAC という順で 4 フレーズで 1 巡している。

譜 V(付)-11 : ①《etunip he kar kar エトゥニフ° ヘ カラカラ》独唱1 (採譜) / ②座り歌 / ③三浦ノブ / ④帯広市伏古 / ⑤1962年9月26日 / ⑥NHK (F27) / ⑦2010年9月29日 / ⑧この曲目は教材として改変した譜をいくつか作成したので、元となる譜の曲名「採譜」と添えた

1 ♩ = 90

エ トゥ ニフ° ヘ カラ カラ ヘ カン ニシ ポ ヘ スー エ
 e tu nip he kara kara he ka n nis po he su - e

5 6 7 8

エ トゥ ニフ° ヘ カラ カラ ヘ カン ニシ ポ ヘ スー エ
 e tu nip he kara kar he ka n nis po he su - (y)e

9 10 11 12

エ トゥ ニフ° ヘ カラ カラ ヘ カン ニシ ポ ヘ ス エ
 e tu nip he kara kar he ka n nis po he su e

13 14 15 16

エ トゥ ニフ° ヘ カラ カラ ヘ カン ニシ ポ ヘ ス エ
 e tu nip he ka ra kar he ka n nis po he su (y)e

17 18 19 20

エ トゥ ニフ° ヘ カラ カラ ヘ カン ニシ ポ ヘ ス エ
 e tu nip he kara kar he ka n nis po he su (y)e

21 22 23 24

エ トゥ ニフ° ヘ カラ カラ ヘ カン ニシ ポ ヘ スー エ
 e tu nip he ka ra kar he ka n nis po he su - (y)e

裏声は低い音からしゃくりあげるようにして発するのでこれをポルタメントの記号を使って表した。しゃくりあげの動作はさまざまな程度で行われる。記号の付いていない音でもいくらかしゃくりあげているものもある。

譜 V(付)-12 : ①《etunip he kar kar エトゥニプ° ヘカラカラ》独唱1 (採譜、調号なし) /
 ②座り歌 / ③三浦ノブ / ④帯広市伏古 / ⑤1962年9月26日 / ⑥NHK (F27) / ⑦2010年9月
 29日 / ⑧2010年10月29日改変 (調号削除)

♩ = 90 ca.

エ トウ ニプ ヘ カラ カラ ヘ カン ニシ ポ ヘ スー エ
 e tu nip he kara kara he ka n nis po he su - e

エ トウ ニプ ヘ カラ カラ ヘ カン ニシ ポ ヘ スー エ
 e tu nip he kara kar he ka n nis po he su - (y)e

エ トウ ニプ ヘ カラ カラ ヘ カン ニシ ポ ヘ ス エ
 e tu nip he kara kar he ka n nis po he su e

エ トウ ニプ ヘ カラ カラ ヘ カン ニシ ポ ヘ ス エ
 e tu nip he ka ra kar he ka n nis po he su (y)e

エ トウ ニプ ヘ カラ カラ ヘ カン ニシ ポ ヘ ス エ
 e tu nip he kara kar he ka n nis po he su (y)e

エ トウ ニプ ヘ カラ カラ ヘ カン ニシ ポ ヘ スー エ
 e tu nip he ka ra kar he ka n nis po he su - (y)e

「譜 V(付)-11」では読譜のための目安として仮に調性を決めて記した (E minor を想定した) が、旋律中に調号の付いた F# の音は出現しないことから、これを省いて記したもの。

譜 V(付)-13(a) : ①《etunip he kar kar エトゥニプ° ヘ カラカラ》「簡単な形」 / ②座り歌 / ③三浦ノブ / ④帯広市伏古 / ⑤1962年9月26日 / ⑥NHK (F27) / ⑦2010年10月11日
 「簡単な形」として作譜

1 ♩ = 90

エ トウ ニプ° ヘ カラ カラ ヘ カン ニシ ポ ヘ スーエ
 e tu nip he kara kara he kan nis po he su - e

5 6 7 8

エ トウ ニプ° ヘ カラ カラ ヘ カン ニシ ポ ヘ スーエ
 e tu nip he kara kar he kan nis po he su - (y)e

低音域の音（レ、ミ）は、どちらか一方に統一して歌っても良い。

旋律情報の簡素化を目指して、16分音符の動きを簡略化したもの。

譜 V(付)-13(b) : ①《etunip he kar kar エトゥニプ° ヘ カラカラ》「一番簡単な形」 / ②座り歌 / ③三浦ノブ / ④帯広市伏古 / ⑤1962年9月26日録音 / ⑥NHK (F27) / ⑦2010年10月29日作譜「一番簡単な形」

♩ = 90 ca.

エ トウ ニプ ヘ カラ カラ ヘ カン ニシ ポ ヘ スーエ
 e tu nip he kara kara he kan nis po he su - e

エ トウ ニプ ヘ カラ カラ ヘ カン ニシ ポ ヘ スーエ
 e tu nip he kara kar he kan nis po he su - (y)e

旋律を2音（各音域に1音ずつ）に簡素化したもの。

譜 V(付)-14 : ①《etunip he kar kar エトゥニフ° ヘ カラカラ》「2つの音」／②座り歌／
③三浦ノブ：／④帯広市伏古／⑤1962年9月26日／⑥NHK (F27)／⑦2010年11月3日作
譜

♩=90 = // (リズムを表すスラッシュ2つで1拍に数える)

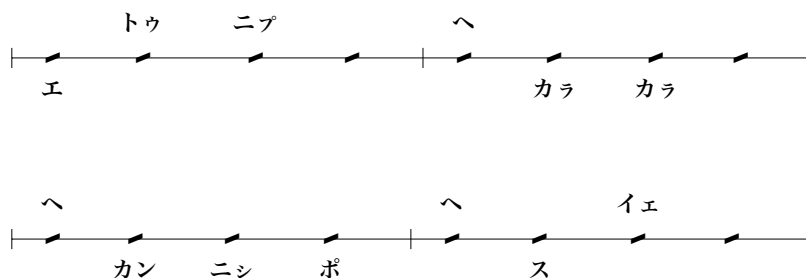

さらに簡素化して、2つの音域の音としたもの。子どもを ukouk upopo の世界へと導入する目的で、現在でもしばしば用いている。譜は、等拍に書かれたリズムの下に書かれた歌詞を地声で、上に書かれた歌詞を裏声で、歌う。音の高さは各自出しやすい高さに任意で良い（ただし実際には手本として歌う長6度や完全5度などの音程をまねることが多い）。

譜 V(付)-16 (P. 1) : ①《Heciri (3種、2曲目) “hi ha to'o'o”》4重唱／②踊り歌／③
 平村マツほか／④西海岸珍内出身／⑤1951年／⑥NHK (VC-17)／⑦2011年1月10
 日

♩ = $\frac{1}{2}$ (= bounce)
 ♩ = 79 ca.

1 (ヒ) ハ ト オ オ ヒン ラ イ ハ ト オ オ

2 (ヒ) ハ ト オ オ ヒン ナ イ ハ

3 (ヒ) ハ ト オ オ ヒン ナ

4 (ヒ) ハ ト オ オ ヒン ナ

5 ヒン ナ ヒ ハ ト オ オ ヒン ロ ヒ ハ ト オ オ

6 ト オ オ ヒン ナ ヒ ア ト オ オ ヅン ナ ヒ ハ

7 イ ハ ト オ オ ヒン ナ (ア) ヒ ハ ト オ オ ヒン ナ

8 イ ハ ト オ オ ヒン ナ ヒ ハ ト オ オ ヒン ナ

譜 V(付)-16 (P. 2) :

Musical score for V(付)-16 (P. 2) in G major, 4/4 time. The score consists of 19 measures, grouped into four systems of four staves each. The lyrics are written below the notes. Measure 10 includes a performance instruction (ア) above the note.

8
ヒン ナ ヒ ハ ト オ オ ヒン ライ ヒ ハ ト オ オ
ト オ オ ヒン ロ ヒ ハ ト オ オ ヒン レ ヒ ハ
ヒ ハ ト オ オ ヒン ナ (ア) ヒ ハ ト オ オ ヒン ナ
ヒ ハ ト オ オ ヒン ナ ヒ ハ ト オ オ ヒン ナ
12
ヒン ライ ヒ ハ ト オ オ ヒン ナ ヒ ハ ト オ オ
ト オ オ ヒン レ ヒ ハ ト オ オ ヒン ナ ヒ ハ
ヒ ハ ト オ オ ヒン ナ ヒ ハ ト オ オ ヒン ナ
ヒ ハ ト オ オ ヒン ナ ヒ ハ ト オ オ ヒン ナ
16
ヒン ナ ヒ ハ ト オ オ ヒン ロ ヒ ハ ト オ オ
ト オ オ ヒン レ ヒ ハ ト オ オ ヲン ナ ヒ ハ
ヒ ハ ト オ オ ヒン ナ ヒ ハ ト オ オ ヒン ナ
ヒ ハ ト オ オ ヲン ナ ヒ ハ ト オ オ ヲン ナ

譜 V(付)-16 (P. 3) :

20
ヒン ロ ヒ ハ ト オ オ ヒン ナ ヒ ハ ト オ オ
ト オ オ ヒン ナ ヒ ハ ト オ オ ヒン ナ ヒ ハ
ヒ ハ ト オ オ ヒン ナ ヒ ハ ト オ オ ヒン ナ
ヒ ハ ト オ オ ヲン ナ ヒ ハ ト オ オ ヒン ナ

24
ヒン ライ ヒ ハ ト オ オ ヒン ライ ヒ ハ ト オ オ
ト オ オ ヒン レ ヒ ハ ト オ オ ヒン レ ヒ ハ
ヒ ハ ト オ オ ヒン ライ ヒ ハ トン ナイ ヒン ライ
ヒ ハ ト オ オ ヒン ロ ヒ ハ ト オ オ ヲン ロ

28
ヒン ナ ヒ ハ ト オ オ ヒン ロ ヒ ハ ト オ オ
ト オ オ ヒン ナ ヒ ハ ト オ オ ヒン ラ ヒ ハ
ヒ ハ ト オ オ ヒン ナ ヒ ハ ト オ オ ヒン ラ
ヒ ハ ト オ オ ヒン ナ ヒ ハ ト オ オ ヒン ナ

29
30
31

譜 V(付)-16 (P. 4) :

32 ヒン ロ ヒ ハ ト オ オ ヒン ロ ヒ ハ ト オ オ
ト オ オ ヒン ナ ヒ ハ ト オ オ ヒン レ ヒ ハ
ヒ ハ ト オ オ ヒン ナ ヒ ハ ト オ オ ヒン レ
ヒ ハ ト オ オ ヒン ロ ヒ ハ ト オ オ ヒン レ
36 ヒン ライ ヒ ハ ト オ オ ヒン ナ ヒ ハ ト オ オ
ト オ オ ヒン ナ ヒ ハ ト オ オ ヒン ナ ヒ ハ
ヒ ハ ト オ オ ヒン ナ ヒ ハ ト オ オ ヒン ナ
ヒ ハ ト オ オ ッン ナ ヒ ハ ト オ オ ッン ナ
40 ヒン ロイ ヒ ハ ト オ オ ヒン ロ ヒ ハ ト オ オ
ト オ オ ヒン ラ ヒ ハ ト オ オ ヒン ナ
ヒ ハ ト オ オ ヒン ナ ヒ ハ ト オ オ ヒン ナ
ヒ ハ ト オ オ ッン ナ ヒ ハ ト オ オ ッン ナ

譜 V(付)-17 : ①《Heciri (3種、2曲目) “hi ha to'o'o”》／②踊り歌／③平村マツ(?)
／④西海岸珍内出身／⑤1951年／⑥NHK (VC-17) ／⑦2011年1月10日

1 (ヒ) ハ ト オ オ ヒ ン ナ イ ハ ト オ オ ヒ ン ナ (ア)

6 ヒ ハ ト オ オ ヒ ン ナ ヒ ハ ト オ オ ヒ ン ナ (ア) ヒ ハ ト オ オ

11 ヒ ン ナ ヒ ハ ト オ オ ヒ ン ナ ヒ ハ ト オ オ ヒ ン ナ ヒ ハ ト オ オ

17 ヒ ン ナ ヒ ハ ト オ オ ヒ ン ナ ヒ ハ ト オ オ ヒ ン ナ ヒ ハ ト オ オ

23 ヒ ン ナ ヒ ハ ト オ オ ヒ ン ラ イ ヒ ハ ト ン ナ イ ヒ ン ラ イ ヒ ハ ト オ オ

29 ヒ ン ナ ヒ ハ ト オ オ ヒ ン ラ ヒ ハ ト オ オ ヒ ン ナ ヒ ハ ト オ オ

35 ヒ ン レ ヒ ハ ト オ オ ヒ ン ナ ヒ ハ ト オ オ ヒ ン ナ

40 ヒ ハ ト オ オ ヒ ン ナ ヒ ハ ト オ オ ヒ ン ナ

「譜V(付)-16」「V(付)-17」採譜メモ

- ①一番近くに聞こえる声を採譜した (第3唱者)。
- ②出だしの音「ヒ」は音程の不鮮明な音なので符頭を変えた。
- ③はじめ、ウコウクは同じ歌詞がループしているのので、どの箇所をみても同じ重なりであった。
- ④途中、歌詞の変わる箇所で、先行パートがあり、採譜していたパート (3唱) が先唱ではないことに気づいた。
- ⑤採譜のコピーを前にひとつずらし (2唱)、また後ろにひとつずらして (4唱) 3声のウコウクをシミュレートした。

- ⑥これを元に2つのパート（2、4唱）の歌詞を確認した。
40小節目に至り、「ヒンロイ」という歌詞がさらに先行パートとしてあることに気づいた。
- ⑦それまでの第1パート（2唱）をコピーしてさらに先行パートを作成した。
- ⑧パート2と3（キューバでも同じ）の歌詞を確認後、他のパートの確認を行なう。
- ⑨4声のウコウ□はこの曲のフルの状態である。さらにずらせば1周して重なるパートが出て来る。
- ⑩歌詞の「ヒンナ」や「ヒンレ」などの「r-」と「n-」は基本的に同じものである。中間的なものから、どちらかに寄っているものまでである。ただし、近く聞こえるパートは「n-」が聞き取れるのに対し、遠く不鮮明なパートは「r-」のように聞こえる場合もあると考える。
- ⑪パート1（先昭）の歌詞は基本は次パートの歌詞のコピーであり、違って聞こえるもののみそのように記した。聞き取れないものはパート2と同じである。
- ⑫全体のピッチは演唱するうちに半音程度上昇しているが、譜は書き出しのままとした。
- ⑬パート4の歌詞は聞き取れるもののみ修正し、確認できないものはパート3のコピーのままとした。
- ⑭9小節目の終わりのアウフタクトの位置に低く唸るような声が聞こえるが、どのパートかについて確認した。先唱の「トオオ」、4唱の「ナ」が確認され、2唱の10小節の「トオオ」も確認されるが、音高の違いからはじめ2唱ではないように思い、3唱のアウフタクトを考えた。しかし、5小節目についても検討し、また他の箇所を繰り返し聞いた結果、やはりパートとして3唱を考えるよりは2唱の「ハ」に該当すると考えた方が妥当と考えるようになった。9小節目のこの箇所は10小節の音と連結して「ハート」の音程差が他より広くなるという結論とした。
- ⑮5小節終わりにも同じように「ア」のアウフタクトが入っているが、こちらは9小節目と同じものとは思えないほどに鮮明に聞こえる。2唱の「ハ」が他に聞き取れないので、これは2唱の音と解釈した。
- ⑯ここまででスコアは一応の完成とする。

この **heciri** は、「トオオ」の箇所において「分断レクテ」の練習教材としても有効である。

2011年1月9日記す。

譜 V(付)-18 : ① 《has kurka cari ハシ クルカ チャリ チャリ ホ オ》 / ② 踊り歌 (踊り競べ)
 / ③ 不明 (野本エツ、梅ヶ枝ツル、上野ムイテクン、松永千代吉) / ④ 白老町 / ⑤ 1962年5月
 8日 / ⑥ NHK (C14) / ⑦ 2016年7月15日

♩ = 110~117 / rep = ♩

8

ハシ クル カ チャ リ チャ リ ホ オ ハシ
has kur ka ca ri ca ri ho o has

譜 V(付)-19: ①《ayoro howa o kotan》／②座り歌／③野本エツ、梅ヶ枝ツル、上野ムエテクン、
のいずれか／④白老町／⑤1962年5月8日／⑥NHK (C14) ／⑦2016年9月2日

♩=45 rep=♩ (以下[○]_⌘)

1 a yo ro (x) hou o tan mim tar(a) hi ka si o si not haw an ke ka ye hi ka yen (鼻から)

5 a yo ro hou o tan mim tar hi ka si o si not haw an ke ka ye hi ka yen

9 a yo ro (x) hou o tan mim tar hi ka si o si not haw an ke ka ye (x) hi ka yen

譜 V(付)-20 (P. 1) : ①《caranke》／②チャランケ／③不明／④白老郡白老町／⑤1947年(昭和22年)9月22日／⑥NHK／⑦2017年9月23日／⑧旋律概形のみ採譜。歌詞の聞き起こしは北原次郎太氏による。

【音高の参考】 E♭3 La ラ
D♭3 Sol ソ
B♭2 Mi ミ

3-26~29

出演：白老コタン ?翁

収録時間：3' 12" 収録年月日：S22/9/22 場所：白老

No.26

ソンノ シノ

Sonno	本当に
sino	

タッ クキ イタッ

tap kuki	この私の言葉を
itak	

アピッカ ヌ ノ ナンコロ

nuno	nan	よく聞いてください
apirka	(-)	本当に
kor		

シラン イケ

sira	日々を送る中で
n ike	

クコアッカシ ペ

apkas pe	人々が足を運ぶ所が
kuko	

イウオロ ネ クス

iwon ne	狩場であるので
-	
kusu	

メトッ ソ カタ

kata	深山に
so	(-)
metot	

クヤッカシ キ コ

yap	赴くと
ku	kas ki ko

譜 V(付)-20 (P2) :

ウレン チンカ ウン	u ren ci n ka - un	両方の足の
ワッカユシ カムイ	ka wakka yus - muy	水の神
メトツ ソ カタ	metot so - kata	深山において
エコイタッペ	ta i - k pe eko	言葉をかけ
ナア コラチ	na a ko - raci	また、同じく
イウオロ ノシキ タ	ta noski - iwon	狩場の中心に座す
シランパカムイ	sira n pa kamuy	立ち木の神にも
クヌレ カネ	ku nure - ka ne	言葉をかけながら
ウレン チンカ ウン		両方の足の
イウオロ シリパ タ		狩場の上手に座す

譜 V(付)-20 (P3) :

【音高の参考】	G#3	La	ラ
	F#3	Sol	ソ
	D#3	Mi	ミ
	C#3	Re	レ

No.28

●答辞

ハウエ ネ ヤクネ

we ne yak	そういうことであれば
ha	ne
(咳払い~e,e,e,e.)	

ネイ タ トウ スイ

y ta	tu suy	二度
ne	-	

ネイ タ レ スイ

ney ta	-	re suy	三度と
--------	---	--------	-----

クコアブカシ ワ

ku ko	ap kas wa	足を運び
-------	-----------	------

クエラムシペ

e ra mus pe	ku	地理になれた
-------------	----	--------

カムイ カラ イウオロ

muy	-	wor	神が作った狩場
ka	kar_i	-	r

リクン イウオロ イ

ku ni	-	ri	高所の狩場
-	wo	r_i	

ネ ルウェ カ

-	ru	ne	-	we	-	ka	では
---	----	----	---	----	---	----	----

ソモ ネ ヤッカ

mo	-	ne	ya k ka	-	so	なくとも
----	---	----	---------	---	----	------

譜 V(付)-20 (P4) :

クユプトノケ

yu p to no	私の兄君が
ku	ke

ウ キ アブカシ

ki a	足を運び
u	- -
	- -p ka -s

ウ アブカシ クルカ

ku -	その折に
a p ka s	r ka
u	

メトトウシカムイ

to tu s ka	深山の神
me	- mu y

カムイ エカシ

mu y e	神の翁(雄グマ)を
ka	- ka si

ウ トモタツカ

ta ka	得るにしても
to mo	-k -
u	

カムイ カツケマツ

muy kat - ma	神の淑女(雌グマ)を
	ke -
ka	

トモタツカイキ

mo ta	得るにしても
to	-k ka
	i ki

イトモツ クルカ

kur	その上に
to mc -t	ka
i	

チシクレロツテ

sik	神の加護を
ci	ne te
	rot

アエネカラカラ

e	kar ka	受けて
a	ne	'-r

「譜 V(付)-20」(配布した説明書)：

ここに書いた旋律は、3つの音の高さで行ったり来たりする言い方を示したものです。このような言い方に慣れれば、自分で言いたい言葉を、同じように旋律にのせて語る語り方が自然とできるようになります。

ただ、書かれた音に縛られる必要はありません。ここでは、高低の抑揚を付けて言う基本形を知れば良いのであって、そこからみ出てはいけないという意味ではありません。細かい部分もそうですし、音程にしても、きっちりと正しい音程を守る必要はないのです。伝統に関するものでは、とにかく書かれたものや、こうだ、と指摘された見本があると、だんだんにそれを大切にするあまり、細かいところまで、がんじがらめの決まりごとのようになってしまう場合が往々にしてありますが、それは避けたいところです。かつての人々が持っていた自由さの意味や、大切にするものの価値観は、ぜひ知っておきたいところです。

語り方の細かい特徴を採ってみた譜を見てみましょう。

	V		V	
E♭3	La	ソノノ		
D♭3	Sol	シノ	タフ	クキ
B♭	Mi		イ	タ
低域 (Low)		te\		()
				↑ (少し唸り声) (咳払い気味呼吸)

	ヌ	ノ	ナン	
アピリカ			コロ	シラ
				ンイケ
		te\		()

音の細かいニュアンスは書かれたものを見ただけでは分かりませんので、音源を良く聞いて、ニュアンスを感じることに意味があります。ビブラートやタイミングの取り方などは書かれていないので、そうした情報も音源を聞いて感じを知る必要があります。そして、できるだけ、こうした細かい言い方の特徴を、真似てみると良いと思います。語り方が良く分かるようになります。ただし、それは本質的にこだわるべき部分ではありません。

細かく音を書くのは何のためかと言えば、真似るためというよりは、むしろ、不要な音がいっぱい入っているということを知って欲しいからです。ここで見るような細かい音は、語り手が自由に行っていることを示しています。語り手は、自分の言い方で言うため、おそらくは、言葉を選び、伝えることが何よりも大切な作業であり、そこに集中

するために、自然と自分のやり方になっていくのだと考えられます。唸り声や、息の音など、自然な流れで、出したかったら出せばよいのであり、言葉の言い方、言い始め方、言い切り方なども、形が大事なのではなく、伝えることの気持ちを優先するために生じる様々な細かいヴァリエーションであると理解されます。

したがって、「旋律概形」を記したテキストは、単なる参考と考えてください。最初と同じように高低をなぞって語れば良いですし、慣れたら、自分なりの言い方で語ってみてください。完全に自分のスタイルができるまでは、不安になったら時々戻って、語り方を真似てみるのも良いですし、また他の例を見るのも良いことです。

caranke の2人の語りで大切なのは、語りのリズムです。ひとりめは、大きく、2つの音に向かって言葉を入れている感じ

● ● -----, ● ● -----. というように。

言葉が多くなれば、

●●●●-----, ●●● -----. のように、それぞれの音に言葉を詰め込んで、細かいリズムは作らず、全体にはゆったりと伸ばしている感じ。

答辞の人は、

●●- ●- ●- ●-----, ●●- ●- ●-----,

というように、ある程度リズム感のある語り。シラブルごとにリズムを感じて言っているように千葉には思えますが、どうでしょうか。皆さん自身で考えてください。

以上。譜 V(付)-X (配布した説明書)、2017年9月23日記す

譜 V(付)-21 : ①《huttare cuy》／②踊り歌／③日川キク子／④阿寒郡阿寒町／⑤2008年11月
24日／⑥千葉伸彦／⑦2010年2月22日

$\text{♩} = 63$

(hut) ta - - - re - cu - y ha - ra - n - na - huy hut ta - - - re - cu - y ha - ra -

n - na - huy hut ta - - - re - cu - y ha - ra - n - na - huy hut ta - - - re -

cu - y ha - ra - n - na - huy hut ta - - - re - cu - y ha - ra - n - na - huy

hut ta - - - re - cu - y ha - ra - n - na - huy hut ta - - - re - cu - y ha - ra -

n - na - huy hut ta - - - re - cu - y ha - ra - n - na - huy hut ta - - - re -

cu - y ha - ra - n - na - huy hut ta - - - re - cu - y ha - ra - n - na - huy

hut ta - - - re - cu - y ha - ra - n - na - huy hut ta - - - re - cu - y ha - ra -

n - na - huy hut ta - - - re - cu - y ha - ra - n - na - huy hut ta - - - re -

cu - y ha - ra - n - na - huy huk ku - - - cu y (h)a ra huk kun

譜 V(付)-22 (P.1) : ①Heciri 《are henri ho(a)na ks》 / ②踊り歌 / ③太田ヨシ / ④樺太系 (常呂町)³ / ⑤1962年7月16日 / ⑥NHK (A45) / ⑦2010年11月21日 /

1  (v)

a rē he n ri ho a n ks a rē he i yo he m
ア レ ヘ ン リ ホ ア ナ キ シ ア レ ヘ イ ヨ ヘ ム ヴ

(a1)-2

5  (breath)

a rē he n ri ho a na ks ho a rē he i yo he m s
ア レ ヘ ン リ ホ ア ナ キ シ ホ ア レ ヘ イ ヨ ヘ ム (v)

(a1)-3

9  (breath)

a rē he n ri ho a na ks hu a rē he i yo he m s
ア レ ヘ ン リ ホ ア ナ キ シ フ ア レ ヘ イ ヨ ヘ ム (v)

(a1)-4

13  (breath)

a rē he n ri ho - no ks ho a rē he i yo he m s
ア レ ヘ ン リ ホ ア ナ キ シ ホ ア レ ヘ イ ヨ ヘ ム (v)

(a1)-5

17  (breath)

a rē he n ri ho - no ks ho a rē he i yo he m s
ア レ ヘ ン リ ホ ア ナ キ シ ホ ア レ ヘ イ ヨ ヘ ム (v)

³ 樺太出身の引き揚げ者。録音地が常呂町。

譜 V(付)-22 (P.3) :

(c1)-2 (c2)-3 (摩擦少)

39 40 41

hun na he tʊs ts (breath) he(y) tʊs ts (breath) hun na he e tʊs ts (breath)

フン ナ ヘ ツス ツス (v) ヘ ツス ツス (v) フン ナ ヘ エ ツス ツス (v)

(c2)-4 (摩擦少)

42 43 44

he(y) tʊs ts (breath) hun na ho tʊs ts (breath) he(y) tʊs ts (breath)

ヘ ツス ツス (v) フン ナ ホ ツス ツス (v) ヘ ツス ツス (v)

(c1)-5 (c3)-6 (摩擦少)

45 46 47

hun na hey tʊs ts (breath) he(y) tʊs ts (breath) h(i)n na he e tʊs ts (breath)

フン ナ ヘ ツス ツス (v) ヘ ツス ツス (v) フン ナ ヘ エ ツス ツス (v)

(b1)-1 (摩擦少)

48 49 50

he(y) tʊs ts (breath) i pa n no (h) o y - (breath)

ヘ ツス ツス (v) イフ° パンノ (ハ) オイ (ヒ) (v)

(b1)-2 vib(少し) ▽ (b2)-3 (摩擦少)

51 52 53

i pa n no (h) o y (ih) (breath) i pa o - ro (hə)

イフ° パンノ (ハ) オイ (ヒ) (v) イフ° パオ (u) ロ (ハ)

(b1)-4 vib(少し) ▽ (摩擦少)

54 55 56

o y - (breath) i pa n no (h) o y - (breath)

オイ (ヒ) (v) イフ° パンノ (ハ) オイ (ヒ) (v)

○ho a na の真ん中の a の音がきちんと下がった音程を歌っている訳ではなく、ho と na を結ぶレガートのように下がっている意味。

○ks は摩擦音。

○breath (ブレス) は最初のみ摩擦音が少なく普通に息を吸っているが、2回目以降は舌と口蓋の間を狭めて摩擦音を出している。書きようがないので近い音として s を書いておいた。またタイミングもその時なりで前後するので、記譜した8分音符の位置に均一にある訳ではない。

○次は(歌の特徴を出すために見落としがちと言う意味で)重要なポイント。are. henri hoana ks の ho に入る直前に少しアクセントを付けて歌う。結果的には ho も少し強めに歌われる。

○1小節目「ri」にはしゃくりあげるグリッサンドのマークを付けたが、ほんの僅かにしゃくるように(いったん高いところまで行くように)歌う。以下繰り返す旋律の同じ部分は程度の差はあれ同様に歌われるが、記号は省略した。

○2小節目「he n ri」は譜面の拍通りの分割ではなく、3音の時間を詰めて歌われる。すなわち「henri」というフレーズをひとまとめに歌う感覚である。

○17小節「re」は単なる無声音でなく、強い呼気摩擦による半有声音になっている(藤山ハル媪がしばしば用いるような樺太独特の発声)。

○25小節目は裏声に近い発声。

歌の解釈：

この歌は、次の A、B、C、の3つの旋律の組み合わせで構成されている。

旋律 A：歌詞「Are henri アレヘンリ...」

variation 1 & 2 & 3 ...歌詞(かけ声)違い、またはその部分なし。

(a1)-2

a re he n ri ho a na ks ho a re he i yo he m s
 アレヘンリホアナキシホアレハイヨヘム (v)

旋律 B：歌詞「ippanno イッパンノ...」

この部分は2種類の旋律を交互に歌う。その中で2種類の歌詞が自由に選択されるようである（「ippanno」が基調となり、時々「ippaoro」に変えられるような現れ方をしている）。

variation その1 ...旋律違い。

奇数回（高い旋律）

(b1)-3

i pa n no (h) o y (ih) (breath)
 イフ° パンノ (ハ) オイ (ヒ) (v)

偶数回（低い旋律）

(b1)-4

i pa n no (h) o y - (breath)
 イフ° パンノ (ハ) オイ (ヒ) (v)

偶数回（低い旋律）の低い旋律部分の2つめの音がやや高めになることがある。

「n」の上昇する節回しは付かないので、奇数回の旋律と同じにはならない。

(b1)-8

i pa n no (h) o y (ih) (breath)
 イフ° パンノ (ハ) オイ (ヒ) (v)

variation その2 ...歌詞違い。

歌詞には「ippanno」と「ippaoro」の2種がある。

(b2)-6

i pa o ro o y (ih) s
 イフ° パオロ (ハ) オイ (ヒ) (v)

この歌詞のヴァリエーションは、はじめは低い旋律中に現れるが、後半では高い旋律にも現れている。

譜では歌詞の違いを次の記号で表した (b1)...ippanno、(b2)...ippaoro
ただし「b」は音型につけた番号であり、「1」「2」... は通し番号である。

歌詞は規則性が薄い

(1回め)

-1 nno -2 nno | -3 nno -4 oro | -5 nno -6 oro | -7 nno -8 nno
高 低 高 低 高 低 高 低

(2回め)

-1 nno -2 nno | -3 oro -5 nno
高 低 高 低

(3回め)

-1 nno -2 nno | -3 oro
高 低 高

旋律 C : 歌詞「hunna he フンナへ...」

variation 1 & 2 & 3 ...歌詞違い、またはその部分の拍の分割法の違い。

(c1)-2

39 40 4

hun na he t̥ɯs ts (breath) he(y) t̥ɯs ts (breath)
フンナへ ツス ツス (v) へ ツス ツス (v)

(c2)-3

41 4

hun na he e t̥ɯs ts (breath) he(y) t̥ɯs ts (breath)
フンナへ エ ツス ツス (v) へ ツス ツス (v)

(1回め) ... (bar | は2小節ごと)

ホフ | へへ | へエ へイ | ホ へイ | へへ | へエ へ |

(2回目)

へへ | へエ へ | へへ | ホエ? へ |

○曲全体の構成は、

- A (4小節) × 5回 (Are Henri ...)
- B (2小節) × 8回 (Ippanno ...)
- C (2小節) × 6回 (Hunna he ...)
- B (2小節) × 4回 (Ippanno ...)
- C (2小節) × 4回 (Hunna he ...)
- B (2小節) × 3回 (Ippanno ...)

○ウコウケ シミュレーション

- 1拍 ♪ (ファイル: Are_1拍 uk.aif)
- 2拍 ♪ (ファイル: Are_2拍 uk.aif)

○練習ではABCを4回ずつ全体を繰り返す、

以上、歌の解釈、2011年7月24日記す」

「譜 V(付)-22」は、2017年10月のモスクワ公演の際、公演メンバーの一人からこの曲のリズムに対する新しい解釈が加えられ、10月のモスクワ公演ではこの新しい形で演じた。以下がそのリズム形である（上の「譜 V(付)-22」からリズムを変更した形を抜粋で「譜 V(付)-23」として下に掲げる）。

譜 V(付)-23 (a~c) : ①Heciri 《are henri ho(a)na ks》 / ②踊り歌 / ③太田ヨシ / ④樺太系（常呂町） / ⑤1962年7月16日 / ⑥NHK (A45) / ⑦「V(添)-22 (P.1-4)」から2018年6月17日作譜：旋律 A、B のリズムを変更

譜 V(付)-23 (a) : 旋律 A :

1 2 3 4

a re he n ri ho a n ks a re he i yo he
ア レ ヘ ン リ ホ ア ナ キ シ ア レ ヘ イ ヨ ヘ

(a1)-2

5 6 7 8

m a re he n ri ho a na ks ho a re he i yo he
ム ヴ ア レ ヘ ン リ ホ ア ナ キ シ ホ ア レ ヘ イ ヨ ヘ

譜 V(付)-23 (b) : 旋律 B :

21 22 23

m s i pa n no (h) o y (ih) (breath) i
ム (v) イ フ パ ン ノ (ハ) オ イ (ヒ) (v) イ フ

譜 V(付)-23 (c) : 旋律 C :

36 vib(少し)▽ (摩擦少) C (c2)-1
 pa n no (h) o y (ih) (breath) han na ho tʏs ts (breath)
 パ ン ノ (ハ) オ イ (ヒ) (v) フ ン ナ ホ ッス ッス (v)

37 (摩擦少)
 (x) (o)

38 (摩擦少)
 3

39 (摩擦少) (c1)-2 (摩擦少)
 hu tʏs ts (breath) hun na he tʏs ts (breath) he(y) tʏs ts (breath)
 (ho) フ ッス ッス (v) フ ン ナ ヘ ッス ッス (v) ヘ ッス ッス (v)

40 (摩擦少)
 3

41 (摩擦少)

譜 V(付)-24 : ① 《sarorun kamuy》 / ② (動物) 踊り歌 / ③ 舌辛音作 / ④ 阿寒町湖畔 / ⑤ 1961
年 12 月 2 日 / ⑥ NHK (A22) / ⑦ 2013 年 5 月 17 日

1 $\text{♩} = 65$
sa ro - run ka muy a - - ho - - - - -

3 ho - - - y ho - - - - - 4 ho yu pu e tok

5 a - - ho - - - - - 6 a - - - ho - - - - -

7 (vib. 16note) ▽ 8 a - - ho - - - - - 9 ho - - y ho - - -

譜 V(付)-25 : ①《hoyya》／②踊り歌／③野本エツ、梅ヶ枝ツル、上野ムエテクン、松永千代吉
 ／④白老／⑤1962年5月8日／⑥NHK (C12) ／⑦2018年8月4日、2018年8月7日修正

(irekteの後すこし伸ばす)

ho i ya ho i ya ho i ya ho i ya ho i ya ho
 i ya ho i ya ho i ya ho (hə) i ya ho i ya ho
 i ya ho i ya ho i ya

2018年現在の旋律（2018年7月20日の演唱を参照）は、この譜の2、3小節目を繰り返す形（最低音は半音上）
 で歌われている。この演唱だけでは判断し難いが、ひとまず可能性として
 5小節目の旋律ヴァリエーションは即興的に挿入されるか、パターンで挿入されるか、2通りの構成が考えられる。
 パターンとすると、5小節パターン（1の2拍目裏から6の1拍目裏まで）の繰り返しが想定される。

譜 V(付)-26 : ①《hoyya》整理・練習用／②踊り歌／③野本エツ、梅ヶ枝ツル、上野ムエテクン、
 松永千代吉／④白老／⑤1962年5月8日／⑥NHK (C12) ／⑦2018年8月4日／⑧練習用に
 まとめたもの。一つの旋律に irekte をすべて書き込み、練習の際に取捨するようにした。

ho i ya ho i ya ho i ya ho i ya ho i ya ho
 (irekteの後は少し伸ばす)

譜 V(付)-27 : ①《hoyya》男・掛け声／②踊り歌／③野本エツ、梅ヶ枝ツル、上野ムエテクン、松永千代吉／④白老／⑤1962年5月8日／⑥NHK (C12)／⑦2018年8月15日／⑧男性の掛け声を採譜。研修用の楽譜であり、必要部分のみを採譜した。

♩ = 70
手拍子

1 2 3 4 5 6 7 8
hoy ya- hoy ya hoy ya- ks hoy ya- hoy hohohohoho haw

9 10 11 12 13 14 15 16
hohohohoho hoy

17 18 19 20 21 22 23 24
hohohohoho hohohohoho

譜 V(付)-28 (P. 1) : ①《hoyya》男・掛け声 (歌との関係) / ②踊り歌 / ③野本エツ、梅ヶ枝ツル、上野ムエテケン、松永千代吉 / ④白老 / ⑤1962年5月8日 / ⑥NHK (C12) / ⑦2018年8月15日

注：歌は未記入のため空白の箇所あり（特に後半に多い）。伸ばす音形は前後の脈絡は関係なく記入した。

The musical score is written in 2/4 time with a tempo of quarter note = 70. It consists of two systems of four staves each. The first system covers measures 1-4, and the second system covers measures 5-8. The top staff in each system is the vocal line with lyrics 'ho i ya'. The second staff is a vocal line with lyrics 'ho i ya' and some rests. The third staff is the hand clapping accompaniment, marked '手拍子', with 'x' symbols above notes. The bottom staff is a vocal line with lyrics 'ks hoy ya- hoy hohohohoho → haw'. The score includes various musical notations such as slurs, accents, and fermatas.

譜 V(付)-28 (P. 2) :

The musical score is written in G major (one sharp) and 4/4 time. It consists of two systems of four staves each. The first system covers measures 9 to 13, and the second system covers measures 14 to 20. The vocal line (top staff of each system) contains the lyrics 'ho(ha) i ya ho i ya ho i ya ho i ya ho i ya' in the first system and 'ho i ya ho i ya ho i ya ho i ya' in the second system. The piano accompaniment includes a bass line with 'x' marks above it, indicating specific rhythmic patterns or accents. There are also 'hohohoho' markings with arrows pointing to the right in the piano part of both systems.

譜 V(付)-28 (P. 3) :

この採譜は、「象徴空間開業支援業務」として研修用に作成した。この演唱を元に、現行の演唱形式に改変を加える計画を立てた。その元となるメモを以下に記す。

【採譜メモ】

最低音はフラットをつけたのは、その音程が最も近いからだが、現行の歌ではフラットがついていない。しかしこの差はあまり重要ではないと考える。

opittano の方は、皆が何の打ち合わせもなく混沌とした形で歌い出しているような印象を受ける。3、4人の声が、高い方、低い方の旋律を特に皆で合わせることなく歌っているように聞こえる。伸びる音が特徴的に聞かれるが、前半は混沌とし、1、2回聞いただけの現時点では特に規則性が見つけられない。後半では、伸びる音を一人ずつ順にずれてつないでいるのは、偶然であるか、あるいは ukouk のように歌っているのか、不明である。ukouk である場合を想定し、ukouk の形に整理して演じてみるのも一つの方法であるかもしれない。この場合、hoyya の旋律は、ho の後 y が低く下がるもの、高く上がるものの2種類と、高く上がって伸ばすものの3種類である。

「低、高、低、伸、高、」を1サイクルとして、1人ずつずれて歌えば、

第1 唱者： 低、高、低、伸、高；低、高、低、伸、高；低、高、…
第2 唱者： 低、高、低、伸、高；低、高、低、伸、高；低、…
第3 唱者： 低、高、低、伸、高；低、高、低、伸、高；…

のようになる。

5フレーズで1サイクルであるから、5人が「定員」であり、5人で ukouk すると「伸」が常に歌われる形となる。

第1 唱者： 低、高、低、伸、高；低、高、低、伸、高；低、高、…
第2 唱者： 低、高、低、伸、高；低、高、低、伸、高；低、…
第3 唱者： 低、高、低、伸、高；低、高、低、伸、高；…
第4 唱者： 低、高、低、伸、高；低、高、低、伸、…
第5 唱者： 低、高、低、伸、高；低、高、低、…

これが面白いかどうか、あるいは3パートくらいで行なった方が良いのか、これは実演してみても判断したいと思う。

★印象として、歌唱形式は個々に自由に行なっているために、自然とずれている可能性がある。ここで ukouk に整理することは、一種の「アレンジ」である。

2018年8月10日、記す。

現状ではメンバーが5人なので、ひとまず後者に落ち着くかと思われる。

2018年8月11日、追記。

譜 V(付)-29 : ①《カニ ポン クト シントコ》／②座り歌／③上野ムイテクン／④白老／⑤
 1962年5月8日／⑥NHK (C14) ／⑦2010年10月9日

♩ = 82 (repなし)

カ ニ ポン ク ト シン ト コ イ タ ソ
 ka ni pon ku to sin to ko i ta so

カ タ ヘ トウ ニン トウ ニン カ ニ ポン
 ka ta he tu nin tu nin ka ni pon

ク ト シン ト コ イ タ ソ カ タ
 ku to sin to ko i ta so ka ta

ヘ トウ ニン トウ ニン カ ニ ポン ク ト シン
 he tu nin tu nin ka ni pon ku to sin

ト コ イ タ ソ カ タ ヘ トウ ニン
 to ko i ta so ka ta he tu nin

トウ ニン カ ニ ポン ク ト シン ト コ
 tu nin ka ni pon ku to sin to ko

イ タ ソ カ タ ヘ トウ ニン トウ ニン
 i ta so ka ta he tu nin tu nin

譜 V(付)-30 : ①《カニ ポン クト シントコ》／②座り歌／③野本イツ子／④白老／⑤1962
 年5月8日／⑥NHK (C14) ／⑦2010年10月4日／

♩ = 88 (ここでは rep なし)

1 カ ニ ポン ク ト シン ト コ イ タ ソ
 ka ni pon ku to sin to ko i ta so

5 カ タ ヘ トウ ニン トウ ニン ヘ トウ ニン
 ka ta he tu nin tu nin he tu nin

9 チャ リ カ ニ ポン ク ト シン ト コ
 ca ri ka ni pon ku to sin to ko

13 イ タ ソ カ タ ヘ トウ ニン トウ ニン
 i ta so ka ta he tu nin tu nin

17 ヘ トウ ニン チャ リ カ ニ ポン
 he tu nin ca ri ka ni pon

○低音 (fの音) は、かるくヴィブラートがかかっている (1拍の間に3波程度)。

譜 V(付)-31 (P. 1) : ①《ウワ へ へ》 / ③野本イツ子 / ④白老 / ⑤1962年5月8日 / ⑥NHK
(C14) / ⑦2010年10月15日 / ⑧実音より半音下で記譜

♩ = 115 (ここでは rep なし)

1
ウ ワ (ア) へ (工) へ 工 - へ (ア)

4 (vibrato)
ハ - - - ウ ワ (ア) へ (工) へ

7 (vibrato)
- へ (工) ハ - ウ ワ (ア)

10 (vibrato)
へ (工) へ 工 - へ 工 イ ウ ワ (ア)

14 (vibrato)
へ (工) へ へ (工) ハ

Detailed description: The musical score is written in treble clef with a 2/4 time signature. It consists of 16 measures. Measure 1 starts with a quarter note 'ウ' (U), followed by a triplet of eighth notes 'ワ (ア) へ (工) へ' (Wa (A) he (I) he), a quarter rest, and another triplet of eighth notes '工 - へ (ア)' (I - he (A)). Measure 2 has a quarter rest, a triplet of eighth notes 'ハ' (Ha), a quarter rest, and a triplet of eighth notes 'ウ ワ (ア) へ (工) へ' (U Wa (A) he (I) he). Measure 3 has a quarter rest, a triplet of eighth notes 'へ (工) ハ' (he (I) Ha), a quarter rest, and a triplet of eighth notes 'ウ ワ (ア)' (U Wa (A)). Measure 4 has a triplet of eighth notes 'へ (工) へ 工' (he (I) he I), a quarter rest, a triplet of eighth notes 'へ 工 イ' (he I i), a quarter rest, and a triplet of eighth notes 'ウ ワ (ア)' (U Wa (A)). Measure 5 has a triplet of eighth notes 'へ (工) へ' (he (I) he), a quarter rest, a triplet of eighth notes 'へ (工) ハ' (he (I) Ha), a quarter rest, and a triplet of eighth notes 'へ (工) ハ' (he (I) Ha). The score includes various ornaments: a lambda symbol (λ) above notes in measures 1, 10, and 11; vibrato markings above notes in measures 4, 7, 10, and 14; and accents (v) above notes in measures 3, 7, 11, 12, 13, and 15. There are also slurs and ties throughout the piece.

譜 V(付)-31 (P. 2)

The musical score consists of five staves of music in 8/8 time, with lyrics written below each staff. The notation includes eighth notes, quarter notes, and rests, with various performance markings such as triplets, vibrato, and accents.

Staff 1 (Measures 17-19):
17: う わ (ア) へ (工) へ 工 - へ (ア)
18: う わ (ア) へ (工) へ 工 - へ (ア)
19: う わ (ア) へ (工) へ 工 - へ (ア)

Staff 2 (Measures 20-23):
20: ハ - - う わ (ア) へ (工) へ 工 へ 工
21: う わ (ア) へ (工) へ 工 へ 工
22: う わ (ア) へ (工) へ 工 へ 工
23: う わ (ア) へ (工) へ 工 へ 工

Staff 3 (Measures 24-26):
24: い - う わ (ア) へ (工) へ
25: う わ (ア) へ (工) へ
26: う わ (ア) へ (工) へ

Staff 4 (Measures 27-29):
27: へ (ア) ハ - - う わ (ア)
28: ハ - - う わ (ア)
29: う わ (ア)

Staff 5 (Measures 30-32):
30: へ (工) へ 工 へ (工) ハ
31: へ (工) へ 工 へ (工) ハ
32: へ (工) へ 工 へ (工) ハ

譜 V(付)-32: ①《ウワ ヘ ヘ》/③野本イツ子/④白老/⑤1962年5月8日/⑥NHK (C14)
/⑦2018年7月6日

楽譜 = 70

白老 Uwa he he
1962.5.8. NHK C14-16

注: 伸びる音の次の拍「-」は、切っても歌っても良い。

音型は「ドドソ、ドミ」「ドドラ、ドミ」「ドドラ、ラド」の繰り返し

1回目のみフレーズを入れ替えて「ドドラ、ドミ」「ドドソ、ドミ」「ドドラ、ラド」

「ドソ」「ドラ」は自由で良いのか、または1回目のみ思い出しながらのヴァリエーションになったか、不明。

ここでは練習として「ドドソ、ドミ」「ドドラ、ドミ」「ドドラ、ラド」を練習しておくのが良いと思いますが、その後は各自の考えで良いと思います。

—
printed 2016.7

譜 V(付)-33 : ①《カニ ポン クト シントコ》／②座り歌／③野本イツ子／④白老／⑤1962年5月8日／⑥NHK (C14)／⑦2010年10月9日／⑧この時は手拍子 (rep) の位置で譜割を決めたが「カニ」をアウフタクトで取って「ポン」を小節頭に書く解釈もある (これは表記方法の問題であり、いずれが正解ということはない)。

♩ = 82 (x = rep; 2拍ごと)

カ ニ ポン ク ト シン ト コ イ タ ソ
 ka ni pon ku to sin to ko i ta so

カ タ ヘ トウ ニン トウ ニン カ ニ ポン
 ka ta he tu nin tu nin ka ni pon

ク ト シン ト コ イ タ ソ カ タ
 ku to sin to ko i ta so ka ta

ヘ トウ ニン トウ ニン カ ニ ポン ク ト シン
 he tu nin tu nin ka ni pon ku to sin

ト コ イ タ ソ カ タ ヘ トウ ニン
 to ko i ta so ka ta he tu nin

トウ ニン カ ニ ポン ク ト シン ト コ
 tu nin ka ni pon ku to sin to ko

イ タ ソ カ タ ヘ トウ ニン トウ ニン
 i ta so ka ta he tu nin tu nin

譜 V(付)-34 (P. 1) : ①《アトウイソ パワ》／座り歌／③野本イツ子／④白老／⑤1962年5月8日／⑥NHK (C14) ／⑦2010年10月4日

♩ = 66 (ここでは rep なし)

1 ア トウ イ ソ パ ワ ヘ カイ ヤ オ
 a tu y so pa wa he kay ya o

4 カイ ヤ オ カイ ク マ ラン ケ チョ - チョ
 kay ya o kay ku ma ran ke co - co

7 ア トウ イ ソ パ ワ ヘ カイ ヤ オ
 a tu y so pa wa he kay ya o

10 カイ ヤ オ カイ ク マ ラン ケ チョ - チョ
 kay ya o kay ku ma ran ke co - co

13 ア トウ イ ソ パ ワ ヘ カイ ヤ オ
 a tu y so pa wa he kay ya o

譜 V(付)-34 (P. 2) :

Musical score for V(付)-34 (P. 2) in 8/8 time. The score consists of three staves of music with corresponding Japanese lyrics and Romanized phonetic transcription. The first staff (measures 16-18) includes vibrato markings (vib) and accents (v). The second staff (measures 19-21) includes a triplet (3) and vibrato markings. The third staff (measures 22-24) includes vibrato markings. The lyrics are: 16 カイ ヤ オ カイ ク マ ラン ケ チョ - チョ (kay ya o kay ku ma ran ke cho - cho); 19 ア トウ イ ソ パ ワ ヘ カイ ヤ オ (a tu y so pa wa he kay ya o); 22 カイ ヤ オ カイ ク マ ラン ケ (kay ya o kay ku ma ran ke).

16 カイ ヤ オ カイ ク マ ラン ケ チョ - チョ
kay ya o kay ku ma ran ke co - co

19 ア トウ イ ソ パ ワ ヘ カイ ヤ オ
a tu y so pa wa he kay ya o

22 カイ ヤ オ カイ ク マ ラン ケ
kay ya o kay ku ma ran ke

譜 V(付)-35 : ① 《pon kuto sintoko》「ひとりずつ続けて」／②座り歌／③ /④近文 (旭川)
 ／⑤1962年11月27日／⑥NHK (F8) ／⑦2010年10月24日 (2018年9月1日補筆) ／⑧
 調査者の求めに応じて一人ずつメロディーを続けて歌ったもの (通常は ukouk する)

♩=83 (rep=♩, uk=♩-♩)

1 2 3 4 5 6 7 8 9
 ポンクト シントコ イタ ソカタ ヘトウ ニントウ ニン ヘトウ ニン チャリ ポン
 pon ku to si n to ko i ta soka ta he tu ni n tu nin he tu ni n ca ri pon

10 11 12 13 14 15 16 17
 ポンクト シントコ イタ ソーカタ エトウ ニントウ ニン エトウ ニンチャリ
 pon ku to si n to ko i ta so - ka ta e tu ni n tu nin e tu ni n ca ri

18 19 20 21 22 23 24 25
 ポンクト シントコ イタ ソカタ エトウ ニントウ ニン エトウ ニンチャリ
 pon ku to sin- to ko i ta so ka ta e tu ni n tu nin e tu ni n ca ri

26 27 28 29 30 31 32 33
 ポンクト シントコ イタ ソーカタ エトウ ニントウ ニン エトウ ニンチャリ
 pon ku to sin- to ko i ta so - ka ta e tu ni n tu nin e tu ni n ca ri

34 35 36 37 38 39 40 41
 ポンクト シントコ イタ ソーカタ エトウ ニントウ ニン エトウ ニンチャリ
 pon ku to sin- to ko i ta so - ka ta e tu ni n tu nin e tu ni n ca ri

譜 V(付)-36 : ① 《apka topa》 ukouk / ② 座り歌 / ③ / ④ 平取町去場 / ⑤ 1961年9月30日 /
 ⑥ NHK (D13) / ⑦ 2013年4月26日 / (先唱者のみ)

♩ = 80 circa / rep=小節頭, ukouk=1小節ずれ

1 vib(2) $\overset{\times}{\circ}$ $\overset{\circ}{\circ}$ 3 2 $\overset{\circ}{\circ}$ 3 3 vib(2) $\overset{\circ}{\circ}$ $\overset{\circ}{\circ}$ 3 4 $\overset{\circ}{\circ}$ 3 vib(2)

ap ka top pa - ho o ho o top pa - ho o
 アプ カ ト パ ホ オ ホ オ ト パ ホ オ

5 $\overset{\times}{\circ}$ $\overset{\circ}{\circ}$ 3 6 $\overset{\circ}{\circ}$ 3 7 vib(2) $\overset{\circ}{\circ}$ $\overset{\circ}{\circ}$ 3 8 $\overset{\circ}{\circ}$ 3 vib(2)

u si-s ki na - ho o ho u o ki na - ho o
 ウ シシ キ ナ ホ オ ホ オ キ ナ ホ オ

9 vib(2) $\overset{\times}{\circ}$ $\overset{\circ}{\circ}$ 3 10 $\overset{\circ}{\circ}$ 3 11 vib(2) $\overset{\circ}{\circ}$ $\overset{\circ}{\circ}$ 3 12 $\overset{\circ}{\circ}$ 3 vib(2)

ap ka top pa - ho o ho o top pa - ho o
 アプ カ ト パ ホ オ ホ オ ト パ ホ オ

13 $\overset{\times}{\circ}$ $\overset{\circ}{\circ}$ 3 14 $\overset{\circ}{\circ}$ 3 15 3 vib(3) $\overset{\circ}{\circ}$ $\overset{\circ}{\circ}$ 3 16 $\overset{\circ}{\circ}$ 3 vib(2)

u si-s ki na - ho o ho u o ki na - ho o
 ウ シシ キ ナ ホ オ ホ オ キ ナ ホ オ

17 vib(2) $\overset{\circ}{\circ}$ $\overset{\circ}{\circ}$ 3 18 $\overset{\circ}{\circ}$ 3 19 vib(2) $\overset{\circ}{\circ}$ $\overset{\circ}{\circ}$ 3 20 $\overset{\circ}{\circ}$ 3

ap ka top pa - ho o ho o top pa - ho o
 アプ カ ト パ ホ オ ホ オ ト パ ホ オ

21 $\overset{\circ}{\circ}$ $\overset{\circ}{\circ}$ 3 22 $\overset{\circ}{\circ}$ 3

u si-s ki na - ho o
 ウ シシ キ ナ ホ オ

演唱の採譜と、裏声の技巧を簡略化した譜を作成した例。技巧の簡略化が初心者に効果的かと考えて作成したが、現在はこの考え方はしていない。

譜 V(付)-37 : ①《apka topa》 / ②座り歌 / ③ / ④平取町去場 / ⑤1961年9月30日 / ⑥NHK (D13) / ⑦2013年4月26日 / ⑧採譜

♩ = 86 ca. / rep=小節頭

1 u sis ki na - kou o h(o)u o ki na - h(o)u o
ウ シ シ キ ナ フ オ フ オ キ ナ フ オ

5 ap ka - to pa - h(o)u o ho (u) o to pa - h(o)u o
ア プ カ ト パ フ オ フ オ ト パ フ オ

9 u sis ki na - kou o h(o)u o ki na - h(o)u o
ウ シ シ キ ナ フ オ フ オ キ ナ フ オ

13 ap ka - to pa - h(o)u o ho (u) o to pa - h(o)u o
ア プ カ ト パ フ オ フ オ ト パ フ オ

17 u sis ki na - kou o h(o)u o ki na - h(o)u o
ウ シ シ キ ナ フ オ フ オ キ ナ フ オ

21 ap ka - to pa - h(o)u o
ア プ カ ト パ フ オ

(簡略化)

譜 V(付)-38 : ①《apka topa》／②座り歌／③ / ④平取町去場／⑤1961年9月30日／⑥NHK
(D13) / ⑦2013年4月26日／⑧技巧の簡略化

♩ = 86 ca. / rep=小節頭

1 u sis ki na - ho - hu o ki na - ho -
ウ シシ キ ナ ホ ホ キ ナ ホ

5 ap ka - to pa - ho - hu o to pa - ho -
ア プ カ ト パ ホ ホ ト パ ホ

9 u sis ki na - ho - hu o ki na - ho -
ウ シシ キ ナ ホ ホ キ ナ ホ

13 ap ka - to pa - ho - hu o to pa - h(o)u -
ア プ カ ト パ ホ ホ ト パ ホ

17 u sis ki na - h(o)u - hu o ki na - ho -
ウ シシ キ ナ ホ ホ キ ナ ホ

21 ap ka - to pa - ho -
ア プ カ ト パ ホ

譜 V(付)-39 : ①《tamakun ha e hokun》／②座り歌／③唱者 1／④平取町二風谷／⑤1961 年
 10 月 4 日／⑥NHK (D28)／⑦2013 年 4 月 28 日

♪ ca.84 / ukoukは 2拍遅れ (この譜で1小節遅れ) で開始

1
 ta ma ku n ha - e ho - kun
 タ マ ク ャン ハ - エ ホ - クン

2
 ta ma ku n ha - e ho - kun
 タ マ ク ャン ハ - エ ホ - クン

3
 ta ma ku n ha - e ho - kun
 タ マ ク ャン ハ - エ ホ - クン

4
 ta ma ku n ha - e ho - kun
 タ マ ク ャン ハ - エ ホ - クン

5
 ta ma ku n ha - e ho - kun
 タ マ ク ャン ハ - エ ホ - クン

6
 ta ma ku n ha - e ho - kun
 タ マ ク ャン ハ - エ ホ - クン

7
 ta ma ku n ha - e ho - kun
 タ マ ク ャン ハ - エ ホ - クン

8
 ta ma ku n ha - e ho - kun
 タ マ ク ャン ハ - エ ホ - クン

譜 V(付)-40 : ①《tamakun ha e hokun》／②座り歌／③唱者 2／④平取町二風谷／⑤1961 年
 10 月 4 日／⑥NHK (D28)／⑦2013 年 4 月 28 日

♪ =56 ca. / ukoukは 1拍遅れ (かるい分断のirekte)

1
 ta ma ku n ha - o ho - kun
 タ マ ク ャン ハ - オ ホ - クン

2
 ho - ku n ha - o ho - kun
 ホ - ク ャン ハ - オ ホ - クン

3
 ho - ku n ha - o ho - kun
 ホ - ク ャン ハ - オ ホ - クン

4
 ho - ku n ha - o ho - kun
 ホ - ク ャン ハ - オ ホ - クン

(後唱者スタート)
 (ホークン...)
 (exhale/inhale)

(exhale/inhale)

譜 V(付)-41 (P. 1) : ①《ayoro kotan》／②座り歌／③／④平取町二風谷／⑤1961年10月4日／⑥NHK (D29)／⑦2013年4月26日

♩ = ca.67/rep=♩ (13~15小節で膝を打つような音が聞かれる；D13-9では rep=♩ Ukouも遅れで開始)

(Bounce $\overset{3}{\text{♩}}$ の傾向あり)

1 (inhale) 2

a yo ro - - - - - ho wa o u
ア ヨ ロ ホ ワ オ ウ

3 (inhale) 4 5

ko ta n mi m ta - -r ho wa o u
コ タ ン ミ ム タ - ラ ホ ワ オ ウ

6 (inhale) 7 8

ka si - o si no - - - -t ho wa o u
カ シ オ シ ノ - ツ ホ ワ オ ウ

9 (inhale) 10 11

ran ke - ka - ye - - ho wa o u
ラン ケ カ イ エ ホ ワ オ ウ

12 (inhale) 13 14

ran ke - a yo ro - - - - ho wa o u
ラン ケ ア ヨ ロ ホ ワ オ ウ

15 (inhale) 16 17

ko ta n mi m ta - -r ho wa o u
コ タ ン ミ ム タ - ラ ホ ワ オ ウ

18 (inhale) 19

ka si - o si no - - - -t ho wa o u
カ シ オ シ ノ - ツ

譜 V(付)-41 (P. 2) :

20 ho wa o u ran ke - ka - ye - -
 ホ フ オ ウ ラン ケ カ イエ

21 (3) (inhale) V

22 (inhale) V

23 ho(u) wa o u ka ye -
 (exhale) ホ(ウ) フ オ ウ カ イエ

24 (3) (inhale) V

25 a yo ro - - - - - ho wa o u
 ア ヨ ロ (exhale) ホ フ オ ウ

26 (vib) (vib)

27 (3) x (inhale) V x o o (inhale) o (vib) (vib)
 コ タ ン ミ ム タ - - ラ ホ フ オ ウ

28 (inhale) V

29 V (vib) (vib)

30 (3) o (inhale) V o si no - - - - t (exhale)
 カ シ オ シ ノ - - - - ッ

31 (inhale) V

32 ho wa o u ran ke - ka - ye - -
 ホ フ オ ウ ラン ケ カ イエ

33 (3) (inhale) V

34 (inhale) V

35 ho(u) wa o u ran ke - a yo ro - - - - (exhale)
 (exhale) ホ(ウ) フ オ ウ ラン ケ ア ヨ ロ (exhale)

36 (3) (inhale) V

37 (inhale) V

譜 V(付)-42 : ①《eyaeyao ho urae》／②座り歌／③木幡ハル／④平取町二風谷／⑤1961年10月28日／⑥NHK (D36)／⑦2013年4月27日／⑧ukouk、irekte を音符で記述

♩ = 50 / rep= ♩ (Ukoukは ♩ 遅れで開始)

1 e - ya - e - ya - o ho - - u ra e
エ ヤ エ ヤ オ ホ ウ ラ エ

3 e - ya - e - ya - o ho - - u ra e
エ ヤ エ ヤ オ ホ ウ ラ エ

5 e - ya - e - ya - o ho - - u ra e
エ ヤ エ ヤ オ ホ ウ ラ エ

7 e - ya - e - ya - o ho - - u ra e
エ ヤ エ ヤ オ ホ ウ ラ エ

譜 V(付)-43 : ①《eyaeyao ho urae》／②座り歌／③木幡ハル／④平取町二風谷／⑤1961年10月28日／⑥NHK (D36)／⑦2013年4月27日／⑧譜 V-X と同一の譜、irekte を記号で記述

♩ = 50 / rep = ♩ (Ukoukは♩遅れで開始)

1

e ya e ya o ho u ra e
エ ヤ エ ヤ オ ホ ウ ラ エ

3

e ya e ya o ho u ra e
エ ヤ エ ヤ オ ホ ウ ラ エ

5

e ya e ya o ho u ra e
エ ヤ エ ヤ オ ホ ウ ラ エ

7

e ya e ya o ho u ra e
エ ヤ エ ヤ オ ホ ウ ラ エ

譜 V(付)-44 : ① 《hurae tuki》 / ② 座り歌 / ③ / ④ 荷負本村 / ⑤ 1961年10月29日 / ⑥ NHK
(D38) / ⑦ 2013年9月24日 / ⑧

1 ♩ = ca.61 / rep= ♩

hu ra ye tu ki he kam pa
フ ラ イエ トウ キ ヘ カン パ

4 (wa) suy kan he mom na (h) ta ra ha
(ワ) スイ カン ヘ モム ナ (ハ) タ ラ ハ

7 -w wo (h) haw o ha -w o hu ra ye
-ウ オ ハウ オ ハ -ウ オ フ ラ イエ

10 tu ki he kam pa (wa) (s) suy kan
トウ キ ヘ カン パ (ワ) (ス) スイ カン

13 he mom na (h) ta ra
ヘ モム ナ (ハ) タ ラ

譜 V(付)-45 : ①《kuttom rette》(1) ②喉を鳴らす練習／③四宅ヤエ／④白糠／⑤不明／⑥弟子シギ子／⑦2015年11月22日／⑧呼称は四宅ヤエ媼の説明に拠ったが、この採録に関して採録者である弟子氏は「kuttomorette」と呼んでいた(千葉1996「アイヌの歌の旋律構造について」『東洋音楽研究』60, p. 7)。弟子氏の呼称はヤエ媼からのものと考えられるので、ヤエ媼が両呼称を併用していた可能性も考えられる。

♩ . = 65 (aver.through 3-14)
 (音符はすべて裏声)

1 2 3 4 5 6 7 ゆっくり 8 9 10 11

~simile (すべての音符の直前で低い音域にrekte)

12 13 14 15 16 17 18 19 20 21 22

♩ . = 68 (aver.through 19-29)

23 24 25 26 27 28 29 30 31 32 33

少しだけ長い ↑

♩ . = 67 (aver.through 34-46)

34 35 36 37 ゆっくり 38 39 40 ゆっくり 41 42 43 44

♩ . = 66 (aver.through 54-66)

45 46 47 48 49 50 51 52 53 54 55 56

↑ ↑ ↑ ↑

57 58 59 60 61 62 63 64 65 66 67

↑ ↑ ↑ ↑

68 69 70 71 72 73 74 75 76 77 78

↑ ↑ ↑ ↑

79 80 81 82 83 84 85 86 87 88 89 90

↑ ↑ ↑ ↑

91 92 93 94 95 96 97 98 99

↑ ↑

a a a a a a a a o i a a u a a a u a a u
 a u a u a u a a a a (-i) a a a a a a a a
 o i a a u a u a a u a u a u a u a a a (-i) a
 a a a a a a a i u a u a u a a u a u a u a a u a u
 a u a a u a u a a a a (-i) a a a a a a a a
 a i a a a a a a a i u a u a u a a u a u a u a
 a a (-i) a a a a a a a a a i a a u a a u a u
 a u a a u a u a u a a a a (-i) a a a a a a a o
 o i o a u a a u a u a u a a u a u a u a

譜 V(付)-46 : ①《kuttom rette》(2) / ②喉を鍛える歌 / ③四宅ヤエ / ④白糠 / ⑤1968年4月6日、調査者：萩中美枝、/ ⑥萩中美枝(山田秀三文庫) / ⑦2015年11月22日 / ⑧北海道立アイヌ民族文化研究センター1997『山田秀三文庫 音声・映像資料目録』, P. 16

♩. = 72 (aver.through 4-15) simile (音符はすべて裏声) ~

12 13 14 15 16 17 18 19 20 21

22 23 24 25 26 27 28 29 30 31

32 33 34 35 36 37 38 39 40 41 42

43 44 45 46 47 48 49 50 51 52

53 54 55 56 57 58 59 60 61 62 63

64 65 66 67 68 69 70 71 72 73

74 75 76 77 78 79 80 81 82 83 84 85

86 87 88 89 90 91 92 93 94 95

96 97 98 99 100 101 102 103 104 105 106

♩. = 75 (aver.through 22-33)

♩. = 75 (aver.through 40-54)

♩. = 74 (aver.through 62-70)

♩. = 74 (aver.through 87-105)

譜 V(付)-47 (P. 1) : ①《hataha ho ho》②子守り歌／③梅ヶ枝ツル／④白老町／⑤1962年5月9日／⑥NHK／⑦2018年1月1日／⑧(管理番号; 白老37)

♩ = 68 (♩ = 103)
(6/8 = 2拍子: ♩. + ♩.)

1 (001) ha ta ha - - ho ho ha ta ha - - ho cip

5 (002) kok ko ci ka pi ha pi nep ci ka pi ha pi - -

9 (9/8 = 3拍子: ♩. + ♩. + ♩.)

10 (003) o to ro ma we yan na - - (004) a ho a a ho ho cip ha

12 ah ho a (005) ha - - - tah ha - - - ho - - - ho - - -

15 ha - - - tah ha - - - ho ci - p (006) ha - - - mu ki - he ta

19 (007) ha ta ha ho ho - - ha - - - tah ha - - h ho - - ho - -

23 (008) ha - - - mu ki - he ta (009) i - te ki - -

26 ci - - - s no - ha - - - mu ki he - - - ta -

29 (010) ha - - - ta ha - - - ho ho - - ha - - ta ha - ho cip

33 (011) ha - ta ha - ho ho ha ta ha - ho ho - - (012) ha mu ki

譜 V(付)-47 (P. 2) :

38 he ta - i - - te ki - ci s no - (013) ha - mu - ki -

42 he ta kok ko ci ka pi ha pi nep ci ka pi ha pi - -

47 (015) o to ro ma we yan na - - a ho a (016) a ho hoh ho

50 ha ho a a ho ho ci - p a ho a a rrr - - ru ru ha ho a

55 (018) ha - - ta ha - - ho ho - - ha - ta ha - - ho cip

59 (019) ha - - mu ki - - he ta - (020) e cis kin ra - ka r ho - - ho - -

63 (021) a si to ma - ci - ka - -p ho ho (022) e tok pa tok pa - -

66 ki na - (023) i - - te ki ci s no - ha - mu - ki - - - he ta

71 (024) ha ta ha ho ho - - ha - - ta ha - ho ci -p

75 (025) ha - - ta ha - ho ho - - ha - ta ha - - - ho ho

譜 V(付)-47 (P. 3) :

79
 (026) kok ko ci ka pi ha pi nep ci ka pi ha pi - -

83
 (027) o to ro ma we ya n na - - - a ho a (028) a tah ha -

86
 ho ho (029) kok ko ci ka pi ho ho - e tok pa - - ki na - -

90
 ho ho - - (030) ha - ta ha - ho ho ha ta ha - ho ci -p

95
 (031) ha - - - ta ha - ho ho ha - - - ta ha - ho ci -p (032) ha

99
 - tah ha - ho ho ha ta ha - - - ho ho (033) i

103
 te ki ci no - - ho ho - ha mu ki - he ta - - - ho ho

107
 (034) ha - mu - ki - he ta (035) ha tah ha - ho ho - -

111
 ha - - - tah ha - - - ho ci -p (036) ha - - - tah ha - ho ho - -

115
 ha - ta ha - ho ho (037) kok ko ci ka pi ha pi nep ci ka pi

譜 V(付)-47 (P. 4) :

120
ha pi - - (038) o to ro ma w we - yan na - a ho a

121
122

123
(039) ha - - ta ha ho ho ha - - tah ha - - ho cip (040) i te ki -

124 125 3 126 127

128
ci s no ha - - mu ki - - he ta -

129 3 130

131
(041) ha - - tah ha - - ho ho - ha - - tah ha - -

132 133 3

134
ho - - ci -p (042) ha - tah ha - ho ho ha tah ha - - - -

135 136 137

138
ho ho (043) ha - tah ha - - - - ho ci -p ha - tah ha - ho ho

139 7 140 141 142

143
(044) kok ko ci ka pi ha pi nep ci ka pi ha pi - -

144 145 146

147
(045) o - to ro - ma we yan na - - a ho a (046) ha ta ha -

148 149

150
ho ho - ha - ta ha - - - - ho ci -p (047) i te ki - ci s no -

151 7 152 153 2

154
ho ho - ha mu - ki he - ta - - ho ho (048) ha ta ha - ho ho -

155 156 157 158

譜 V(付)-47 (P. 5) :

159 $\overbrace{\text{C4 D4 E4 F4}}^3$ $\overbrace{\text{G4 A4 B4 C5}}^3$ 160 161 $\overbrace{\text{C5 B4 A4 G4}}^3$ 162
 ha - - - ta ha - - ho ci -p (049) ha - - - tah ha - ho ho - -

163 164 165 $\overbrace{\text{C5 B4 A4 G4}}^3$ 166
 ha - ta ha - ho ho (050) ha - ta ha - - - - ho cip

167 168 169 170
 (051) kok ko ci ka pi ha pi nep ci ka pi ha pi - -

171 172 173 $\overbrace{\text{C5 B4 A4 G4}}^3$
 (052) o - to ro ma we yan na - - a ho a (053) a - hoh ho - - -

174 175 176 177 178
 ho - - ci -p (054) ha - ta ha - - - - - ho ho - ha ta ha - ho ho

179 180 181 182
 (055) ha ta ha - ho cip ha ta ha - - - ho ho

183 184 185 186
 (056) ha - mu ki - - - - he ta (057) ha ta ha ho ho -

187 $\overbrace{\text{C5 B4 A4 G4}}^3$ 188 189 $\overbrace{\text{C5 B4 A4 G4}}^3$ 190
 ha - - - ta ha - - - ho ci -p (058) ha mu - - ki he ta - - ho ho -

191 192 193 194
 (059) i te ki - ci -s no ha mu - ki - - - - he ta

【hataha ho ho_採譜メモ】

○全体に音高が不安定である。key はしだいに上昇しているが、部分的にも高めになっている箇所がある。全体を近い音程で採譜した後に、(旋律は概ねペンタトニックを基にしていると理解されるので) ペンタトニックに沿って整理した。

○全体がそのような音高不安定な状況であるので、裏声の不安定さを示す◆の符頭等は特に用いなかった。

○リズムは3分割で捉えられる旋律部分が多いために8分の3拍子系を基本としたが、全体はむしろゆったりとした2拍子で捉えられるものである。とくに vibrato は1拍を

4分割するような速さの波で歌われているために、3拍子の要素が無い箇所も少なく無い（例えば85、86小節目では、1拍を3分割で記しているために「♪♪♪|♪. ~」のように記しているが、実際の聞こえ方としては1拍を4分割して「付点8分音符+16分音符, 16分音符付点+8分音符 | 4分音符~」に近いリズムに聞かれる。

○→2/4拍子にして3連符を使用した方が理解し易かったかもしれない。

○keyが一部上ずっている箇所は、近い音を当てはめた採譜ではしばしば調性が半音変更していたが、32小節以降の変更を修正して、調性を統一した。

45、46あたりは調性を全体に半音上げて採譜していたが、これも半音下げて表記上で調性を統一した。

譜 V(付)-48 : ①《iyutani hature》②杵搗き歌／③上野ムイテクン、野本イツ子／④白老町／⑤
 1962年月日／⑥NHK／⑦2017年12月4日／⑧(管理番号; 白老01)

♩ = 106 (rep = ♩, ukouk 2拍ずれ iyutani:iyuntani～)

1 (i)yu(-) ta ni ha tsu re hm' ha' ho yu ta ni ha tsu re

2 3 4 5 6

7 (breath) v

8 9 10 11 12 13 u ta ni

14 15 16 17 v 18 19 20

21 22 23 24 25 26 27

yu ta ni ha tsu re hm' ha' ho yu ta ni ha tsu re hm' ha'

譜 V(付)-49 : ①《apka topa hum ho cis na》②座り歌／③上野ムイテケン／④白老町／⑤1962
年月日／⑥NHK／⑦2018年1月3日／⑧(管理番号; 白老02)

1 $\text{♩} = 94$
x (rep) 2 x 3 x (~simile) 4 5 $\text{┌}^3 \text{┐}$ 6 7 8
ap ka to pa hm ho cis na o ro pin ne hm ho cis na

9 10 11 12 13 $\text{┌}^3 \text{┐}$ 14 15 16 17
ap ka to pa hm ho cis na o ro pin ne hm ho cis na ap ka to

18 19 20 21 $\text{┌}^3 \text{┐}$ 22 23 24 25 26
pa hm ho cis na o ro pin ne hm ho cis na ap ka to pa hm

27 28 29 $\text{┌}^3 \text{┐}$ 30 31 32 33 34 35
ho cis na o ro pin ne hm ho cis na ap ka to pa hm ho cis

36 37 $\text{┌}^3 \text{┐}$ 38 39 40 41 42 43 44
na o ro pin ne hm ho cis na ap ka to pa hm ho cis na

45 $\text{┌}^3 \text{┐}$ 46 47 48 49 50 51 52 53 $\text{┌}^3 \text{┐}$
o ro pin ne hm ho cis na ap ka to pa hm ho cis na o ro pin

54 55 56 57 58 59 60 61
ne hm ho cis na ap ka to pa hm ho cis na

譜 V(付)-50 : ①《pis kuste mat he ho》②座り歌／③上野ムイテクン／④白老町／⑤1962 年月日／⑥NHK／⑦2018 年 1 月 3 日／⑧ (管理番号; 白老 03)

1 $\text{♩} = 60 (\text{♩} = 90)$ 2 3 4 5 6 7 8 9 10
pis ku -s te ma-t he ho ci ne - ku su × he ho

11 12 13 14 15 16 17 18 19 20
ki mu - tan pe × he ho ci e - tuy ma × he ho

21 22 23 24 25 26 27 28 29 30
e ro - tot ke × he ho pis ku -s te ma-t × he ho

31 32 33 34 35 36 37 38 39 40
ci ne - ku su × he ho ki mu - tan pe × he ho

41 42 43 44 45 46 47 48 49 50
ci e - tuy ma × he ho e ro - tot ke × he ho

51 52 53 54 55 56 57 58 59 60
pis ku -s te ma-t × he ho ci ne - ku su × he ho

61 62 63 64 65 66 67 68 69 70
ki mu - tan pe × he ho ci e - tuy ma × he ho

71 72 73 74 75 76
e ro - tot ke × he ho pis ku -s

譜 V(付)-51 : ①《ayoro kotan》②座り歌／③上野ムイテクン／④白老町／⑤1962 年月日／⑥
NHK／⑦2017 年 1 月 4 日／⑧ (管理番号; 白老 04)

♩ = 89

1 a yo ro (x) hou o tan mim tar hi ka si
2 3
3 4 5 6 v
7 o si not haw an ke ka ye hi ka yen a yo ro
8 9 10 11 12 v 13
14 (x) hou o tan mim tar hi ka si o si not haw an
15 16 17 18 v 19 20
21 v 22 23 24 v 25 26 x 27 v
ke ka ye hi ka ye(n) a yo ro (x) hou o tan
28 29 30 ^ 31 32 v 33 v 34
mim tar hi ka si o si not haw an ke ka ye
35 ^ 36 v 37 3
hi ka ye(n) a yo ro

譜 V(付)-52 (P. 1) : ①《hataha ho ho》②子守り歌／③梅ヶ枝ツル／④白老町／⑤1962年月日
 ／⑥NHK／⑦2017年1月4日／⑧(管理番号; 白老05)

♩ = 68 (♩ = 103)

1 (6/8 = 2拍子: ♩. + ♩.)

2^o 3^o 4^o

5 (9/8 = 3拍子: ♩. + ♩. + ♩.)

6^o 7^o 8^o 9^o 10^o 11^o 12^o

13 14^o 15^o 16^o

17 18^o 19^o

20 21^o 22^o

23 24^o 25^o

26 27^o 28^o 29^o

30 31^o 32^o 33^o

34 35^o 36^o

ha ta ha - ha ho ho ho ha - - ta ha - - ho ho ho
 ha ta ha - - ho - ho ho a hrrr rr rrr rr a -
 rrr rr rrr a ho a a ho a he - - a ho a
 rrr a - ho a ta - ha ha - ho - - ho ku - - ko r(o) pon pe
 a - ho ho nep e ci-s ka r(u) ha - ho - ho -
 i te(k) ki - cis no - a ho a - ha mu ki yan a
 rrr rr rrr rrr a rrr rr rr a ho a - a -
 ho - a he - - a - ho e - ci-s ki ko a - ho ho - -
 o ki mu n pe a - ho ho - - kak ko ci kap a r(u) ki ki - wa
 e tok to ki an na i te(k) ki cis no ha mu ki yan

譜 V(付)-52 (P. 2) :

37 ku - ko r(o) po n pe a oh hrrr rr rrr rr a rrr rr rr a
40 oh ho ho - a - ho - - he - he - a ho
45 ha - ho - ho - - ha - ta ha - ho - ho - -
49 ha - - - ta ha o - h ho ho u - o a rrr rr rr rrr
52 a rrr rr rrr a o ho ho - a - ho - - ha e -
55 - aw ho orrr oh ho ha - - ta - ha -
58 ho - ho ho - - ha - a ta - ha - - ho ho - - ho -
61 a - rrr rr rrr rrr a - rrr rr rrr a - oho ho a
64 - ho - a he - - a ho o rrr - oh ho

譜 V(付)-53 : ①《has punkar sararpa》②座り歌／③上野ムイテクン／④白老町／⑤1962 年月
日／⑥NHK／⑦2017 年 12 月 5 日／⑧ (管理番号; 白老 06)

♩ = 120

1 2 3 4 5 6 7
has pun ka - ra sa ra r pa cas pe - tun ca si an ra

8 9 10 11 12 13 14 15
ka si ke tun ke hu (w)o(p) pun kar hu (w)op pa has

16 17 18 19 20 21 22 23 24
pun ka(s) sa ra r pa cas pe - tun ca si an ra ka si ke tun

25 26 27 28 29 30 31 32
ke hu (w)o(p) pun kar hu (w)op pa has pun ka(s) sa ra r

33 34 35 36 37 38 39 40
pa cas pe - tun ca si an ra ka si ke tun ke

41 42 43 44
hu (w)o(p) pun kar hu (w)op pa

譜 V(付)-54 : ①《has punkar sararpa》②座り歌／③野本イツ子／④白老町／⑤1962 年月日／
⑥NHK／⑦2017 年 12 月 5 日／⑧ (管理番号; 白老 07)

♩ = 123

1 2 3 4 5 6 7
has pun ka - ra sa ra r pa cas pe - tun ca - si an ra

8 9 10 11 12 13 14
ka si ke tun ke hu (w)o(p) pun ka r hu (w)op pa

15 16 17 18 19 20 21 22
has pun ka(s) sa ra r pa cas pe - tun ca - si an ra

23 24 25 26 27 28 29
ka si ke tun ke hu (w)o(p) pun ka r hu (w)op pa

譜 V(付)-55 : ①《he kuri sara na》②座り歌／③上野ムイテクン／④白老町／⑤1962 年月日／
⑥NHK／⑦2017 年 12 月 5 日／⑧ (管理番号; 白老 08)

♩ = 123

(rep)

1 x 2 x 3 x (~) 4 5 6 7 8

he ku ri sa ra na ha' ha' ho ha' ho he ku ri

9 10 11 12 13 14 15 16 17

sa ra na ha' ha' ho ha' ho he ku ri sa ra na

18 19 20 21

ha' ha' ho ha' ho

譜 V(付)-56:①《he kuri sara na》②座り歌／③野本イツ子／④白老町／⑤1962 年月日／⑥NHK
／⑦2017 年 12 月 5 日／⑧ (管理番号; 白老 09)

♩ = 127
(rep)

1 × 2 × 3 × (~) 4 5 6 7 8

he ku ri sa ra na ha' ha' ho ha' ho he ku ri

9 10 11 12 13 14 15 16 17

sa ra na ha' ha' ho ha' ho he ku ri sa ra na

18 19 20 21

ha' ha' ho ha' ho

譜 V(付)-57 : ①《horepasi kamuy ta》②座り歌／③上野ムイテクン／④白老町／⑤1962 年月日／⑥NHK／⑦2018 年 1 月 3 日／⑧ (管理番号; 白老 10)

♩ = 88

1 \times (rep) 2 \times 3 \times 4 \times (~) 5 6 7
ho re - pa si - ka mu y ta he tu ku r ka haw re pi ra

8 9 10 11 12 13 14
ha haw re pun ka ha ho re - pa si - ka mu y ta

15 16 17 18 19 20 21
he tu ku r ka haw re pi ra ha haw re pun ka ha ho re - pa

22 23 24 25 26 27 28
si - ka mu y ta he tu ku r ka haw re pi ra ha

29 30 31 32 33 34 35
haw re pun ka ha ho re - pa si - ka mu y ta he tu ku r

36 37 38 39 40 41 42
ka haw re pi ra ha haw re pun ka ha ho re - pa si -

43 44 45 46 47 48 49
ka mu y ta he tu ku r ka haw re pi ra ha haw re pun ka

50 51 52 53 54 55 56
ha ho re - pa si - ka mu y ta he tu ku r ka

57 58 59 60 61
haw re pi ra ha haw re pun ka ha

譜 V(付)-58 : ① 《apka topa hum ho cis na》 ② 座り歌 / ③ 上野ムイテケン / ④ 白老町 / ⑤ 1962
年月日 / ⑥ NHK / ⑦ 2018年1月3日 / ⑧ (管理番号: 白老12)

♩ = 84

1 2 3 4 5 6 7 8
× (rep) × (~)
ap ka to pa hm ho ci s na o ro pin ne hm ho ci s na

9 10 11 12 13 14 15 16
ap ka to pa hm ho ci s na o ro pin ne hm ho ci s na

譜 V(付)-59 : ①《topan rewke》②座り歌／③上野ムイテクン／④白老町／⑤1962年月日／⑥NHK／⑦2017年12月5日／⑧(管理番号; 白老13)

1 ♩=110
2 3 v 4 5 v 6 $\lceil 3 \rceil$ 7
to - pan re w ke ka - ni ru y ka su y ka no -s ki to -
(ru)

8 9 10 11 12 $\lceil 3 \rceil$ 13 14
pan re w ke ka - ni ru y ka ru y ka no -s ki to - pan - re w

15 16 17 18 $\lceil 3 \rceil$ 19 $\lceil 3 \rceil$ 20
ke ka - ni ru y ka ru y ka no -s ki to - pan - re w

21 22 23
ke ka - ni ru y ka

譜 V(付)-60 : ①《kani kukka sorari》②座り歌／③上野ムイテクン／④白老町／⑤1962 年月日
／⑥NHK／⑦2017 年 12 月 7 日／⑧ (管理番号; 白老 14)

♩ = 128

1 (1) 2 3 4 5 6 7

ka ni kok ka - - - so ra ri ka ni kok ka so rar

8 9 (2) 10 11 12 13

pa ka ni kok ka - - - so ra ri ka ni

14 15 16 17 (3) 18 19

kok ka - - - so ra r pa ka ni kok ka - - - so ra

20 21 22 23 24 25 (4)

ri ka ni kok ka - - - so ra r pa ka ni

× (他の箇所も同様)
(*simile*)

譜 V(付)-61 : ①《kani kukka sorari》②座り歌／③上野ムイテクン／④白老町／⑤1962年月日
／⑥NHK／⑦2018年1月3日／⑧(管理番号; 白老14) 簡略版(節回しを簡略表記)

♩ = 128

1 2 3 4 5 6 7 8
ka ni kok ka so ra ri ka ni kok ka so rar pa

9 10 11 12 13 14 15 16
ka ni kok ka so ra ri ka ni kok ka- - so ra r pa

17 18 19 20 21 22 23 24 25
ka ni kok ka- - - so ra ri ka ni kok ka so ra r pa ka ni

譜 V(付)-62 : ①《uwa he he he ha》②座り歌／③上野ムイテクン／④白老町／⑤1962 年月日
／⑥NHK／⑦2017 年 12 月 8 日／⑧ (管理番号; 白老 15)

※注意：6拍子で記譜したが、「1拍の中で弾むリズム」の意味であって、3拍ずつ分割する意味を意図しない。

(average from 1st bar to 10th bar.)

1 2 3 4 5 6 7

u wa × he × he he × ha u wa × he × he he ×

(average from 12th bar to 50th bar.)

8 9 10 11 12 13 14

ha u wa × he × he he × ha u wa × he × he

15 16 17 18 19 20 21

he × ha u wa × he × he he × ha u wa ×

22 23 24 25 26 27 28

he × he he i × u wa × he he i ×(ha)

29 30 31 32 33 34 35

u wa × he × he he × ha u wa × he × he he ×

36 37 38 39 40 41 42

ha u wa × he × he he × ha u wa × he × he

43 44 45 46 47 48 49

he × ha u wa × he × he he × ha u wa ×

50 51 52

he × he he × ha

譜 V(付)-63 : ①《uwa he he he ha》②座り歌／③野本イツ子／④白老町／⑤1962年月日／⑥NHK／⑦2017年12月10日／⑧(管理番号; 白老22)

1 $\text{♩} = 111$ 2 3 4 vib 5 6 vib

u wa x he x he he x ha u wa x he x he

7 8 vib 9 10 11 12 13

he x ha u wa x he x he he i u wa x

14 15 16 vib 17 18 19 20 vib

he x he he x ha u wa x he x he he x ha

21 22 23 24 25 26 27

u wa x he x he he i u wa x he x he he x

28 vib 29 30 31 32 vib

ha u wa x he x he he x ha

「x」は呼気摩擦音。
*注意：6拍子で記譜したが、「1拍の中で弾むリズム」の意味であって、3拍ずつ分割する意味を意図しない。

譜 V(付)-64 : ①《hao cupka na hoy》②座り歌／③上野ムイテケン／④白老町／⑤1962 年月日
／⑥NHK／⑦2018 年 1 月 3 日／⑧ (管理番号; 白老 16)

1 $\text{♩} = 103$ 2 3 4 5 6 7
hao cup ka na hoy ho y ri r ka na hoy ha o cup

8 9 10 11 12 13 14
ka na hoy ho y ri r ka na hoy ha o cup ka na

15 16 17 18 19 20 21
hoy ho y ri r ka na hoy ha o cup ka na hoy

22 23 24 25 26 27
ho y ri r ka na hoy ha o cup ka n hoy

28 29 30 31 32 33
ho y ri r ka na hoy ha o cup ka na hoy

34 35 36
ho y ri r ka na hoy

譜 V(付)-65 : ①《ayoro kotan》②座り歌／③上野ムイテクン／④白老町／⑤1962 年月日／⑥
NHK／⑦2018 年 1 月 3 日／⑧ (管理番号; 白老 17)

1 ♩=89 2 $\overline{3}$ (o) 3 4
hm a yo ro ho - - - ta - n mi m - ta - -r hi

5 6 (o) 7 8
ka - - si o si no ha - a n ke - - ka - ye - - hi

9 10 $\overline{3}$ (o) 11 12
ka - - ye m a yo ro - ho - - - ta - n mim ta - -r hi

13 14 (o) 15 16
ka - - si o si no ha - a n ke - - ka - ye - - hi

17 18 $\overline{3}$ (o) 19
ka - - ye m a yo ro - ho - - - ta - n

20 21 22 (o) 23
mi m ta - -r hi ka - - si o si no ha - a n ke - -

24 25
ka - - ye - - hi ka - - ye m

譜 V(付)-66 : ①《ayoro kotan》②座り歌／③上野ムイテケン／④白老町／⑤1962 年月日／⑥NHK／⑦2018 年 1 月 3 日／⑧（管理番号; 白老 17）簡略版（細かいベンドなどは音源で聴く前提）

1 $\text{♩} = 89$ 2 $\text{┌} 3 \text{┐}$ 3 $\overset{\circ}{\text{ㄨ}} 3$ 4 5 6 $\overset{\circ}{\text{ㄨ}}$

hm a yo ro ho - tan mim tar hi ka si o si no ha

7 8 9 10 $\text{┌} 3 \text{┐}$ 11 $\overset{\circ}{\text{ㄨ}}$ 12

an ke ka ye hi ka ye(m) a yo ro ho - tan mim tar hi

13 14 15 $\overset{\circ}{\text{ㄨ}}$ 16 17 18 $\text{┌} 3 \text{┐}$ $\overset{\circ}{\text{ㄨ}}$

ka si o si no ha an ke ka ye hi ka ye(m) a yo ro ho

19 20 21 22 23 $\overset{\circ}{\text{ㄨ}}$ 24 25

- tan mim tar hi ka si o si no ha an ke ka ye hi ka ye(m)

譜 V(付)-67 : ①《kani pon kutosintoko》②座り歌／③上野ムイテクン／④白老町／⑤1962年
月日／⑥NHK／⑦2017年12月9日／⑧(管理番号; 白老18) inD

1 $\text{♩} = 119$ □ 2 □ 2 3(vib) 4 5(vib) 6
ka ni pon ku to sin to ko (a) i ta so ka ta he tu

7 (vib) 8 □ 2 □ 9 10 11 12
nun tu nun ka ni pon ku to sin to ko i ta so ka ta

13 14 15 □ 2 □ 16 17 18
he tu nun tu nun ka ni pon ku to sin to ko i ta

19 20 21 22 □ 2 □ 23 24
so ka ta he tu nun tu nun ka ni pon ku to sin to ko

25 26 27 28
i ta so ka ta he tu nun tu nun

譜 V(付)-68 : ① 《kani pon kutosintoko》 ② 座り歌 / ③ 上野ムイテクン / ④ 白老町 / ⑤ 1962 年
月日 / ⑥ NHK / ⑦ 2018 年 1 月 3 日 / ⑧ (管理番号; 白老 18) inG

1 $\text{♩} = 119$ 2 3(vib) 4 5(vib) 6
ka ni pon ku to sin to ko (a) i ta so ka ta he tu

7 (vib) 8 9 10 11 12
nun tu nun ka ni pon ku to sin to ko i ta so ka ta

13 14 15 16 17 18
he tu nun tu nun ka ni pon ku to sin to ko i ta

19 20 21 22 23 24
so ka ta he tu nun tu nun ka ni pon ku to sin to ko

25 26 27 28
i ta so ka ta he tu nun tu nun

譜 V(付)-69 : ①《pis kuste mat he ho》②座り歌／③上野ムイテクン／④白老町／⑤1962 年月
日／⑥NHK／⑦2018 年 12 月 10 日／⑧ (管理番号; 白老 19)

♩ . = 57
♪ = 172

1 2 3 4 5 6 7 8 9 10
pis ku -s te ma-t he ho ci ne - ku su (x) he ho

11 12 13 14 15 16 17 18 19 20
ki mu - tan pe - (x) he ho ci e - tuy ma (x) he ho

21 22 23 24 25 26 27 28 29 30 31
e ro - to-t ke (x) he ho pis ku -s te ma-t he ho ci ne -

32 33 34 35 36 37 38 39 40 41 42
ku su (x) he ho ki mu - tan pe (x) he ho ci e - tuy

43 44 45 46 47 48 49 50 51 52 53
ma -x he ho e ro - to-t ke (x) he ho pis ku -s te ma-t

54 55 56 57 58 59 60 61
he ho ci ne - ku su (x) he ho ki mu

譜 V(付)-70 (a) : ①《kani ruyka》②座り歌／③野本イツ子／④白老町／⑤1962 年月日／⑥NHK
 ／⑦2017 年 12 月 10 日／⑧（管理番号; 白老 20）リズム表記の違い 2 種、本質的に両者の表記
 方法の違いは重要ではないと考えている。

♩ = 116

1 ka - ni ru y ka ru y ka no -s ki to - pan re w ke ka - ni
 2
 3
 4
 5
 6
 7
 8 ru y ka ru y ka no -s ki to - pan re w ke ka - ni ru y ka
 9
 10
 11
 12
 13
 14
 15 ru y ka no -s ki to - pan re w ke ka - ni ru y ka ru y ka
 16
 17
 18
 19
 20
 21
 22 no -s ki to - pan re w ke ka - ni ru y ka ru y ka no -s ki
 23
 24
 25
 26
 27
 28
 29 to - pan re w ke
 30

譜 V(付)-70 (b) :

♩ = 116

1 ka - ni ru y ka ru y ka no -s ki to - pan re w ke ka -
 2
 3
 4
 5
 6
 7
 8 ni ru y ka ru y ka no -s ki to - pan re w ke ka - ni ru y
 9
 10
 11
 12
 13
 14
 15 ka ru y ka no -s ki to - pan re w ke ka - ni ru y ka ru y
 16
 17
 18
 19
 20
 21
 22 ka no -s ki to - pan re w ke ka - ni ru y ka ru y ka no -s
 23
 24
 25
 26
 27
 28
 29 ki to - pan re w ke
 30
 31

譜 V(付)-71 (a) : ①《kani kokka sorari》②座り歌／③野本イツ子／④白老町／⑤1962 年月日
／⑥NHK／⑦2017 年 12 月 10 日／⑧(管理番号; 白老 21) 節回しは時間の 4 倍伸長にて確認。

1 $\text{♩} = 65$

2vib vib 3

ka ni kok ka - - - so ra ri ka ni kok ka - - -

4 vib 5 6 vib

so ra r pa ka ni kok ka - - - so ra ri

7 8 vib 9

ka ni kok ka - - - (s) so ra r pa ka ni kok ka - - -

10 vib vib 11 12 vib

so ra ri ka ni kok ka - - - so rar pa

13 14vib vib 15 16 vib

ka ni kok ka - - - so ra ri ka ni kok ka - - - so rar pa

譜 V(付)-71 (b) : ①《kani kokka sorari》／⑧簡略表記版

1 $\text{♩} = 65$

2 3 4 5

ka ni kok ka so ra ri ka ni kok ka so rar pa ka ni kok ka

6 7 8 9 10

so ra ri ka ni kok ka so rar pa ka ni kok ka so ra ri

11 12 13 14 15

ka ni kok ka so rar pa ka ni kok ka so ra ri ka ni kok ka -

16

so rar pa

採譜：2017.12.10

譜 V(付)-72 : ①《atuyso pa wa》②座り歌／③野本イツ子／④白老町／⑤1962 年月日／⑥NHK
／⑦2017 年 12 月 12 日／⑧ (管理番号; 白老 23)

1 $\text{♩} = 64$
a tu y so pa wa he kay ya o kay ya o kay ku ma ran ke

2 (*simile*)
3
4
5

6
co co a tu y so pa wa he kay ya o kay ya o

7
8
9
10

11
kay ku ma ran ke co co a tu y so pa wa he kay ya o

12
13
14
15

16
kay ya o kay ku ma ran ke co co a tu y so pa wa

17
18
19
20

21
he kay ya o kay ya o kay ku ma ran ke

22
23
24

譜 V(付)-73 : ① 《kani pon kutosintoko》 ② 座り歌 / ③ 野本イツ子 / ④ 白老町 / ⑤ 1962 年月日
/ ⑥ NHK / ⑦ 2017 年 12 月 12 日 / ⑧ (管理番号; 白老 24)

1 $\text{♩} = 85$ 2 3 vib 4 5 vib 6 7 vib
ka ni pon ku to sin to ko i ta so ka ta he tu nun tu nun

8 9 vib 10 11 12 vib 13 14 vib 15
he tu nun ca ri ka ni pon ku to sin to ko i ta so ka ta he tu

16 vib 17 18 vib 19 20
nun tu nun he tu nun ca ri ka ni pon

譜 V(付)-74 : ① 《karapto atuy rirpa ya》 ② 綱引き歌 / ③ 上野ムイテクン / ④ 白老町 / ⑤ 1962
年月日 / ⑥ NHK / ⑦ 2017年12月13日 / ⑧ (管理番号; 白老25)

♩ = 60 (average for 1st bar to 11th bar)

1 ka - rap to a tu y ri r(i) - - -

4 pa ya - - - ri r(i) - - - so - ya u ta n ku r ka - - -

7 u ta n ra ri ka ni pon po n ka ni pon co r ka ha - ya sa - - -

11 ho (n) ka - ra (n) ka - rap to

16 a tu y ri r(i) - - - pa ya - - - ri r(i) - - - so - ya

19 u ta n ku r ka - - u ta n ra ri ka ni pon po - n ka ni pon co r ka

23 ha - ya sa - - - ho he

Annotations: 32分音符で? ↑Logicで表示できません

譜 V(付)-75 (P. 1) : ①《yaysamanena》②叙情歌／③上野ムイテクン／④白老町／⑤1962年5月9日／⑥NHK／⑦2017年1月4日／⑧(管理番号; 白老38)

①

(001) sa - - - ma ne na - - a (002) Ta ru - - (ha) ma e

ko tan - n n ku ko (ha) (ko) - -(ta) ar pa wa n

②-1

(003) a ri -ne ki ko(n) (004) ta ru - ma e -

ko ta - - - n ku - ko - si - re

②-2

pa (005) おいや、肝焼けて、この喉だか何だか、憎くなって来るな (006) ku ko - si - re

pa - - ku - (i) - in ka r(a) - ki ko - - (n)

(007) ku ko - - r(o) ko (ho) - ta nu n ku si - ki ru

譜 V(付)-75 (P. 2) :

wa (008) kui (ha) (i)-n ka r(a) - ki ko - -

ku - ko - - r ko - tan po n (009) ko ta -

- n ku r(o) (hau) (o) ka si - u te -s na ta ra

(010) (u) (si) - (ra) n - ki ko - - (hau) (o-n) u ne - -

p(u) haw - ra ri - (011) u ne - -p ta -s ko ri

- ku ko r(o) ko tan po (-n) (012??) ko re a yu ra - - ci ki

ro a ue - - o - sa - o ru he i rus ta n

(013) ku ko(r) (ha) (bo) (or) ko (hauo) tan po n ko ta n kur(u)

譜 V(付)-75 (P. 3) :

6

ka si (014) u te (ha) (e) s na - - - ta ra - -

- u si - - - run an ki na n (015) a ri (e) - -

7

- - ne - ki ko u ko no u ra ta ko] ? ? ha e ?

? ? ya ? ? hao (016) u si - - - run an ki na

n u ? ? ? ? i po ? ? a nak ne - u ne - p(u)

8

sa ri (018) u nep (a) (e) ta - - - s ko ri - - - ku to

- m te (a) (ye) ka ne n u wa - - - - - a r ka ne

9

(h)i (019) ku ye (i) (ha) hawe ka(n) so mo (ha) - ta - - - pan na

譜 V(付)-75 (P. 4) :

(020) ku kor (haw) (o) (ro) (ha) (w) o pe r po n

ku tu (haw) (o) r(i) (ha) (i) e si po n (021) ku to m te ka ne(n)

10
ku a - ra - - ka ne - - - (022) ku ye - (h)i - ta pan n

ku ko - haw o on na an ci mi ki ko ye - - ka pa(n)

11
u ne a y ne hai yay sa ma - - - - ro - o ku hay o

ro ku n o to - ha o o ku ha o yo nu n yay sa ma ne na

譜 V(付)-76 (P. 1) : ①《yaysamanena》②叙情歌／③野本イツ子／④白老町／⑤1962年5月9日／⑥NHK／⑦2017年1月7日／⑧(管理番号; 白老 39)

(001) yay sa - - - ma - ne na - - - ya y sa - ma - ne
na - (ha) (u) - (002) pis ta (ha) ku - san
wa - (ha) (u) - (003) e ko - (ha) y po -
ku n wa (004) ku i - -n ka ra - ki ko - (ha) (u)
(a) (005) ku yu - po - yu po - (hu) (a) (u)
(006) ku yu (ha) po - to no - (a) (u) - (007) ta na -
(ha) n to - or - ta (008) (ne) (p)? -
(yo?) (han) (je)
- mon ray ke - (a) (i) (e) a ki (ha) (i) ko r(u) (o) ruwe
(i) (ye) (ha) (i) - (009) ku ya (ha)y nu - ki ko -
(ha) (u) - (010) ku mo - (ha)n tu m ko n na
(011) ko su (ha)m na - ta ra (u) - (ha) (u) -

譜 V(付)-76 (P. 2) :

The image shows a musical score for a vocal line, consisting of six staves of music. Each staff contains a melodic line with notes and rests, and a corresponding line of lyrics below it. The lyrics are written in a phonetic style, with some words in parentheses. The notes are mostly quarter and eighth notes, with some rests. The lyrics are: ko re - (ha) n na - ta - ra; (012) tu pe - (ha) (i) ke n nu pe - (a) (i) (ye) re pe (ha) (i) ke n; nu pe (i) (ha) (i) - (013) ku ya (ha)y ko - ran ke; - (ha) (i) - (014) a ri (e) (ha) (i) ne (i) ki; - na (015) ha (i) yo - (ha) sa - ta ta u (ha) (u) -; ha yo - (ha) sa - ra n ke hu wam

譜 V(付)-77 (P. 2) :

(レクテを軽くしたようなvi

The musical score consists of six staves of music in treble clef with a key signature of one sharp (F#) and a 3/4 time signature. The notes are accompanied by lyrics in Latin. Above the notes, there are various musical markings: 'x' marks above notes, circles with 'o' above notes, and '3' in a box above groups of notes. The score includes measures 20 through 46. Measure 20 starts with a 'V' marking. Measure 25 has a '3' in a box. Measure 31 has a 'V' marking. Measure 41 has a 'V' marking. Measure 44 has a '3' in a box. Measure 46 has a '3' in a box. The lyrics are: n - - e i a ye - u o ta je je e h(u) k(u) e hi - o a a u - - i ho re ho - - o i ho - - o (u) o o u - o n a i - e (u) e a i - e so - - re so - u re i - so (u) re so u - re ho u - re ho ha i - u - - oi ni - - e - ho - re hoy he ya ho - - o i so - - o re a u - o i so - - o re a u - o i

n - - e i a ye - u o ta je je e h(u) k(u) e hi - o a a
(無声音)

u - - i ho re ho - - o i ho - - o (u) o

o u - o n a i - e (u) e a i - e so - - re so

- u re i - so (u) re so u - re ho u - re ho ha i -

u - - oi ni - - e - ho - re hoy he ya

ho - - o i so - - o re a u - o i so - - o re a u - o i

3

4

譜 V(付)-77 (P. 3) :

Musical score for V(付)-77 (P. 3) in G major, 4/4 time. The score consists of three staves of music with lyrics underneath. The first staff (measures 47-51) includes a box labeled '4'' above measure 49. The second staff (measures 52-56) continues the melody. The third staff (measures 57-63) includes a box labeled '5' above measure 57. The lyrics are: so - re i - e (n) so - re ho re - e o - - e ho - u - e e re n - e ho u - ue ei ho - re so - re - ho ne he ho ho i - e n a u - o o.

譜 V(付)-78 (P. 1) : ① 《sinotca 「re hore e hore」》 ⑧ 「譜 V(付)-77」と同じ。手拍子との関連を採譜したもの。

1

$\text{♩} = 120$

Fujio

tekorep

ho - re ho re - - e i ho - - re ho - i - e (n)
 (またはn)

かすか sinen 数人

5

u - re ho - u e i - - ho i - e ho - i - eu o

9

2

- n - e hu ho re ho - - o n
 (u)

12

13

14

15

a (u) (i) e (i) e a u - o i a i - o (u) o o u - o n

譜 V(付)-78 (P. 2) :

Musical score for measures 16-19. The top staff is in treble clef with a key signature of one sharp (F#) and a 3/4 time signature. It contains a vocal line with lyrics: a i - i - yu ri - u - (tu) u - o (ti) su u - u i e. Above the notes are various diacritics: a circle with a dot above 'i' in measure 16, a circle with a dot above 'y' in measure 17, a circle with a dot above 'u' in measure 18, and a circle with a dot above 's' in measure 19. There are also 'x' marks above some notes. The bottom staff is in bass clef with a key signature of one sharp and a 3/4 time signature, containing a piano accompaniment line with accents (>) over the notes.

Musical score for measures 20-22. The top staff is in treble clef with a key signature of one sharp and a 3/4 time signature. It contains a vocal line with lyrics: n - - e i a ye - u o ta je je e h(u) k(u) (無声音). Above the notes are diacritics: a circle with a dot above 'n' in measure 20, a circle with a dot above 'e' in measure 21, and a circle with a dot above 'o' in measure 22. There are also 'x' marks above some notes. The bottom staff is in bass clef with a key signature of one sharp and a 3/4 time signature, containing a piano accompaniment line with accents (>) over the notes.

Musical score for measures 23-26. The top staff is in treble clef with a key signature of one sharp and a 3/4 time signature. It contains a vocal line with lyrics: e hi - o a a u - - i ho re ho - - o i (u). Above the notes are diacritics: a circle with a dot above 'e' in measure 23, a circle with a dot above 'u' in measure 24, and a circle with a dot above 'i' in measure 25. There are also 'x' marks above some notes. A box containing the number '3' is placed above measure 25. The bottom staff is in bass clef with a key signature of one sharp and a 3/4 time signature, containing a piano accompaniment line with accents (>) over the notes.

Musical score for measures 27-30. The top staff is in treble clef with a key signature of one sharp and a 3/4 time signature. It contains a vocal line with lyrics: ho (u) - o (u) o o u - o n a i - e (u) e a i - e. Above the notes are diacritics: a circle with a dot above 'h' in measure 27, a circle with a dot above 'o' in measure 28, a circle with a dot above 'u' in measure 29, and a circle with a dot above 'e' in measure 30. There are also 'x' marks above some notes. The bottom staff is in bass clef with a key signature of one sharp and a 3/4 time signature, containing a piano accompaniment line with accents (>) over the notes.

譜 V(付)-78 (P. 3) :

31 so - - re so - u re i - so (u) re so u - re ho

35 u - re ho ha i - u - - oi ni - - e -

39 ho - re hoy he ya ho - - o i so - - o re

44 a u - o i so - - o re a u - o i so - re i - e (n)

譜 V(付)-78 (P. 4) :

4'

49 so - re ho re - - e o - - - e ho - u - e e re
(i)

53 n - e ho u - ue ei ho - re so - re - ho ne

5

58 he ho ho i - e n a u - o o

譜 V(付)-79 : ①《sinotca 「re hore e hore」》②叙情歌／③一橋フジオ／④静内町農屋豊畑／⑤
 1962年4月18日／⑥NHK (E22)／⑦2017年1月12日(「譜V(付)-78」より作譜)／⑧ア
 イヌの音楽 7-A 叙情歌 2 他 03-hore hore hore na

[] =120

[1]

Voice Register	1		2		3		4	
rekte		-l -l	-l	-l -l	-l -l	-l -l	-l -l	-l
modal D	do	ho re		e i		re		
modal	-		↓				i -	e
modal A (sol)		ho re		ho		ho -		n

↑ solmization (imaginary key: D?)
 ↑ pitch notation

5	6		7		8	
V	-l -l	-l -l	-l -l	-l -l	-l	-l -l
	re			e		eu
		u e	i -			i -
	u -	ho -		ho i -	ho -	o

9	10		11		12	
	-l -l	-l	V		-l -l	-l
	e		ho re		o n	e i e
	n -					
	-	hu		ho		a

13	14		15		16	
	-l -l	-l	-l -l	-l	-l -l	-l
	o	i	i	o o	o n	i i
	a		a	o	a	-

譜 V(付)-79 (P. 2) :

(2のつづき)

17	18	19	20	21
-l-l	-l-l	-l-l	-l-l	-l-l
ri	u	o i	u - u	e
yu	- tu	su	i e n	i a

21	22	23	24
-l-l	-l	-l-l	-l-l
ye	u	e	u - u
a	o	h k	e hi - o a a

rekteを軽くした
 ようなvib

3

25	26	27	28
V	-l-l	-l	-l-l
	ho re	u -	o o
	ho	o i	o n

29
-l-l
i e e
a

採譜メモ :

旋律の中心となる音 (D) はほぼ音程を一定にして歌のようであり、それに対する低い音 (A) も音高はやや曖昧だが、旋律として高低の対比的な位置づけは概ね安定しているように聞こえる。しかし経過する音は音高においても経過音的であり、それは歌というよりは、語りのイントネーションに近い。高低のメロディーが低い音にシフトした時に、低音に対していくらか高目の音で低音との差別化をするように、不明瞭な旋律が歌われる。このような音高の動きを旋律の核として、多数の irekte が挿入される。irekte が連続で挿入されている時には、常に動く音高の中で実質的に高低の音高線は見えなく

なっている。唱者の感覚では一定の音高を認識しながらも、実際の演唱には音高線が消えてひたすら *irekte* を歌っていることになる。

譜 V(付)-80 (P. 1) : ①《yaykatekara_tokuyne no kaynu》②叙情歌／③西平ウメ／④樺太系／
⑤1963年／⑥NHK (B14; adenB14-15) ／⑦2017年2月24日／

J. = 137 (♩ = 205)

hn di - ti - ri ti - a tu - hn di - ti - ri
 ti - a tu - hn di - ri - ri ri - ya tu -
 hut tah huk kih he'
 to ku y ne - no ka - y nu - pi ri -
 tokoineのように発音している。
 ka - no ka - y nu - ha n - ka - y ki
 i - yo i ta - (h) hut tah si sa m ko - tan
 i o man ci ki i mo - ka - ka re n kay
 ne - i ko - ko - ro ka - y nu -
 hut tah
 huk kjs kjs he' hn di -
 ti - ri ti - a tu - hn di - ti - ri ti - a
 tu - pi r(i) - ka - no ka - y nu - hu'

譜 V(付)-80 (P. 2) :

80
81 82 83 84 85 86
to ku y ne - no ka - m ma -

87
88 89 90 91
to ku y ne - no ka - y nu - hn di -

92
93 94 95 (実際は半音ほど高い音程で歌っている) ~ 96 97
ri - ri ri - a tu - ay no ko ra dok koy sho

98
99 100 101 102 103
ray ci ray ka mu si no ci ho ta ri ci ci he'

104
105 106 107 108 109
hut ta huk kjs

譜 V(付)-81 : ①《ta makta makun huci》②座り歌／③佐々木フサ、霜沢ハナ、芦沢フミ、佐々木チヨ／④静内町東静内／⑤1962年1月16日／⑥NHK (E5)／⑦2018年3月31日、4月1日／

	1	2	3	4	5	6	7	8	9	10	11	12
falsetto F4 Do	ℓ	ta	ma	hu	ℓ	po	pa n			u	ℓ	
D4 La		-	-	-	-	-	-	na				
C4 Sol	ta	mak	-	-	ci	ro	po	-	ta	i	ne	n
G3 Re	-	-	-	kun	ko	u	-	-	-	-	a	pa -

falsetto 域のすべての音は低い音から開始して速やかにひっくり返して発する
 (pa nと連続する箇所の nは除く:ここでは裏声域のまま nを発音する)

	13	14	15	16	17	18	19	20	21	22	23	24
falsetto F4 Do	ℓ	ta	ma	hu	ℓ	po	pa	n	ℓ	u	ℓ	
D4 La		-	-	-	-	-	-	ta	n			
C4 Sol		mak	-	kun	ci	po	-	-	na	i	ne	n
G3 Re	ta -	-	-	-	ko	ro	u	-	-	-	-	a

↑
 ma^oa
 -
 irekteのあと、一旦元の音に戻ってから低い音を歌う

	25	26	27	28	29	30	31	32	33	34	35	36
falsetto F4 Do	ta	ℓ	ma	-	ro	po	pa	n	ℓ	u	ℓ	
D4 La	-	mak ta	-	-	ci	-	po	-	n			
C4 Sol		-	-	kun	ko	-	ta	na	i	ne	n	a
G3 Re			-	hu					u -			pa -

	37	38	39	40	41	42	43	44	45	46	47	48
falsetto F4 Do	ℓ	ta	ma	hu	ℓ	po	pa	n	ℓ	u	ℓ	ℓ
D4 La		-	-	-	-	-	-	ta	n	na		
C4 Sol	ta	mak	-	kun	ci	ro	po	-	-	na	i	ne
G3 Re	ta -	-	-	-	ko	u	-	-	-	-	-	a

	49	50	51	52	53
falsetto F4 Do	ℓ	ta	ma	hu	ℓ
D4 La		-	-	-	-
C4 Sol	ta	mak	-	kun	ci
G3 Re	-	-	-	-	ko

譜 V(付)-82 : ①《optateske》②座り歌／③土肥テル／④静内町田原／⑤1962年4月17日／⑥
NHK (E18)／⑦2018年5月25日／

$J=71$

1
op ta tes ke - hu - op ta tes ke - pe n ta-p ka - si ku ru ku run te

2
ci si rum pa - hu - op ta tes ke - hu - op ta tes ke - pe n ta-p ka - si

3
ku ru ku run te ci si rum pa - hu - op ta tes ke - hu - op ta tes ke -

4
pe n ta-p ka - si ku ru ku run te ci si rum pa - hu - op ta tes ke -

5
hu - op ta tes ke - pe n ta-p ka - si ku ru ku run te ci si rum pa -

6
ku ru ku run te ci si rum pa - hu - op ta tes ke - hu - op ta tes ke -

7
pe n ta-p ka - si ku ru ku run te ci si rum pa - hu - op

譜 V(付)-83 : ①《optateske》②座り歌／③土肥テル、ukouk 原島キヨ／④静内町田原／⑤1962
 年4月17日／⑥NHK (E18) ／⑦2018年5月26日／

[] [] =71 =ukouk

(目安)

sinen	ukouk		ℓ	(ℓ)				ℓ	
C# re	D# mi	op						op	ℓ
A# si	C# re								
G# la	B do	ta	ke	ho			ta	ke	
E fa	F# sol	tes		-			tes		
(Dorian)									

(目安)

sinen	ukouk	ℓ	ℓ	ℓ	ℓ	(ℓ)			
C# re	D# mi								
A# si	C# re	ta	-p	si					
G# la	B do	pe	ka	ku ru	run te	ci	ru m pa	ho	
E fa	F# sol	n	-	ku		si			-
(Dorian)									

(注:optateske の o、ke は拍頭より僅かに早く発音されてシンコペーションとなっているが、その早さのタイミングは僅かである)

譜 V(付)-84 : ①《yaysamanena》②叙情歌／③其浦ハルシア／④静内町農屋・豊畑／⑤1962 年月
 日／⑥NHK (E22)／⑦2018 年 5 月 25 日、26 日／

♩. = 120

1 (手拍子) 1 2 3 4 5 6
 i ho re i ho re ho re na ho re na ho re

7 8 9 10 11 12 13
 ho re ho re na ho re na i ho re ho re ho ren na ho re na a ho re

14 15 16 17 18 19
 i ho re i ho re ho re na ho re na ho re ho re ho

20 21 22 23 24 25 26 27
 re na ho re na i ho re ho re ho ren na ho re na a ho re

28 29 30 31 32 33 34
 i ho re i ho re ho re na ho re na i ho re i ci ri ni ri ni ri

35 36 37 38 39 40 41 42
 no (x) san ri sa(n) ri no yo ri yo ri no hay ta ho re no hay ta ho re na - ho

43 44 45 46 47 48 49
 i ho re i ho re ho re na ho re na i ho re ku a ni ta te ka ke

(ここから裏拍にも手拍子 (少数))

譜 V(付)-84 (P2) :

50
te (x) tap ne wa kay mon yo ri su kup kur tu ri - no ne ku su ho re ho - re

51 52 53 54 55 56 57

58 [5]
i ho re i a pa or a na a no no o r a no a ei yey

59 60 61 62 63

64
ha we ku nu - re ho ho re ho re na ho re na a ho

65 66 67 68 69

70 [6]
i ho re i tu pe ken nu pe re pe ke n nu pe ku yay ko(-)

71 72 73 74 75

76 [7]
ran ke - no ki (x) ta te ho re ho ren na ho re na - ho re i

77 78 79 80 81

82
ho re i ho re ho re na ho re na i ho re ho re ho re na

83 84 85 86 87

88
ho re na (x) ho re ho re ho ren na ho re na - ho re ha y hay

89 90 91 92 93

譜 V(付)-85 (P. 2) :

		u noy ne nekor		
12	ekasipasa			
		e ka sipasa		
		-		
13	sipasan ka ta	pa ka		利口なうえに
		si san ta		
14	inaw kamuy	ナ	頭ちょっとアクセント	木幣の神
		i na	少し裏声ぎみ?	
		w kamuy		
15	peker kewtum oro	kere tum oro		清い心に
		pe kew		
16	ehousarpare			
		ho sar pare		
		e u		
17	ikinnekor	kin ko		ひとまとまりになって
		i ne r		
18	hosi ku=sukup			?私は育って
		hosi		
		- ku sukup		
19	a=ki rok akusu	ki kusu		いたところ
		a rok a		

譜 V(付)-86 : ①《hao sa o》②座り歌／③伏根ヤヨ／④帯広市伏古／⑤1962年9月25日／⑥
 NHK (F24)／⑦2018年5月27日／

┌──────────┐=83

10 11 12 13 14 15 16 17 18 19

irekte
 G ♭ Do
 E ♭ La
 D ♭ Sol
 B ♭ Mi
 A ♭ Re

vib(16note/6W) vib(16note) vib vib vib vib vib

記憶？

10 11 12 13 14 15 16 17 18 19

irekte
 G ♭ Do
 E ♭ La
 D ♭ Sol
 B ♭ Mi
 A ♭ Re

vib(16note/6W) vib(16note) vib vib vib vib vib vib

譜 V(付)-87 : ①《siripawa》②座り歌／③原島キヨ／④静内町田原／⑤1962年4月17日／⑥
 NHK (E18)／⑦2018年8月21日／
 ♩=56 (rep=♪/時々♪, ukouk=♪)

1
 si ri pa wa - - (x)* cop ke nis* ho pu ni - - - (プレス/少し摩擦音)
 (呼吸/少し摩擦音) (ki) (*nisのsは前のxとリズム上で似た効果を出している)

2
 si ri pa wa - - (x) cop ke nis ho pu ni - - - (◆発声優先、音高は曖昧)

3
 si ri pa wa - - (x) cop ke nis ho pu ni - - - (o) simile~

採譜メモ (2018年8月21日、記す)

cf: ukouk したものが下ファイル

E18.15_No4_siripawa ukouk.aif 原島キヨ&土肥テル

歌詞 : (省略)

拍子 :

♩=56 2-26 小節の平均

rep=♪/時々♪ ときどき裏が入って♪ (8分) 打ちとなるが、同一人によるものかどうか不明。ただ、表拍が2人分重なることがないようなので、歌い手本人によるものかもしれない。

ukouk=♪ E18.15_No4 で行なわれている。後唱者は何度か入るが、hopuni 以降が歌いづらい様子。1度は2拍ずれで入っている。したがって ukouk はうまく行っていないのかもしれないが、演者自身は終わった瞬間に「うまく行った」とつぶやいている (自己フォローしているようにも聞こえる)。これに対して更科が「うまくいった」と反復して哄笑しているのは意味ありげである。

記譜 :

ではアイヌ語の表記も避けた方が良い場合がある。ローマ字等が全く読めない人もいるからである。可能な限り、学習者に合わせた楽譜の作成が望ましい。

譜 V(付)-89 : ①《siripawa》②座り歌／③原島キヨ／④静内町田原／⑤1962年4月17日／⑥NHK (E18)／⑦2018年8月24日、2018年9月2日改訂／⑧「譜 V(付)-88」のカナ書き版

| | = 56 (手拍子、ウコウク) ときどき | = (手拍子)

x	x	x	x					V			
(q̇)	(q̇)	(q̇)	(q̇)	はずむ	-----			弾まない			
G	裏声	(ソ)	(ド)		(x)	チヨブ	ニシ	ホ	ニ		
D	レ	ソ	シリ			ケ		ブ			
C	ド	ファ	パ	ワ							

ビブラート～
吐く
(スー)

(裏声は上ずっても良い)

譜 V(付)-90:①《ruyanpe》②座り歌／③原島キヨ／④静内町田原／⑤1962年4月17日／⑥NHK
(E18)／⑦2018年8月21日／

1 ♩=91 (rep, uk = ♩)

2 3 4

5 6 7 8

9 10 11 12

13 14 15 16 17 simile~

ru ya - n pe - nis tu - - ye (ri) - - (exhalation)

su - u ku - - - -s ra - - n ke - (inha)

ru - - ya - n pe - - nis tu - - ye (i) -

su - - ku - - - -s ra - - n ke - (inha)

採譜メモ (2018年8月21日、記す)

歌詞：

ruyanpe nis tuye sikus ranke

雨 雲 が切れて 良い天気になった

ジャンル：

酒盛りのときに歌う シントコの蓋をたたいて歌う

旋律：

sukus ranke のメロディーヴァリエーション (通常 C#で始まる音が Bで始まる) があり、何度か出現する。初回は 37 小節目。

exhalation (exha と表記) は軽く摩擦音を含む。

inhalation (inha と表記) は軽く落語家のスー音。

記譜について：

節回しを採り、表記するために分かりにくくなる音がある（フレーズの冒頭の音など）。これは、歌唱の練習を実際に行ってみると理解されるが、**irekte** をつける前の元となる旋律の音の高さは単純である（基本的には後に続く音と同じ高さの音）。しかし **irekte** をつけることで、音が常に動くこととなり、その部分の核となる音が現れなくなる。実際には意識の中で一定の音の高さがあり、それに **irekte** をつけ、すなわち、低い音から開始して裏声を経過し、低い音に戻っている。一連の音は元となる旋律の音を念頭におきながら、楽譜上ではその音が一切現れないことになる（例えば5小節目の **su** の音＝元の音は **C#**である）。

上の問題を解消するために同演唱の採譜を **Excel 譜** で記す。

譜 V(付)-91:①《ruyanpe》②座り歌／③原島キヨ／④静内町田原／⑤1962年4月17日／⑥NHK (E18)／⑦2018年8月22日採譜、2018年8月23-24日改変・作譜／⑧variationとして2種の旋律(①、②)を記した(2、4段目の「suku」の音高が異なる)があるので、その両方を記した。

= 91 (rep, uk)

①

	ℓ	ℓ	ℓ										
Fals(仮にF#4)					ni	s	tu			(i)			
C#4													
B3	ru	ya	-	n	pe	-							
Low仮にF#3										ye			(exh)
Low仮にF3											- -		

vib

	ℓ						ℓ						
Fals(仮にF#4)						s							
C#4	su	-	ku				ra	n					
B3										ke			
Low仮にF#3					- - -					\ (inha)			

vib

②

	ℓ	ℓ	ℓ										
Fals(仮にF#4)					ni	s	tu			(i)			
C#4													
B3	ru	ya	-	n	pe	-							
Low仮にF#3										ye			(exh)
Low仮にF3											- -		

vib

	ℓ						ℓ						
Fals(仮にF#4)						s							
C#4							ra	n					
B3	su	-	ku							ke			
Low仮にF#3					- - -					\ (inha)			

vib

○裏声の旋律と、irekteによる裏声の音と、基本的に区別はない。裏声部分が長ければirekteではなく音符として記入する傾向はあるが、それも決定的な区別の理由ではない。むしろ、視覚的、あるいは読唱の際の拠り所として所作の解釈を選択した。例えば1段目のnisは音高をB3のままにしてirekteとして書いても良い。続くtuも同様であるが、irekteの裏声の後にB3の音に戻ることはなく、裏声から次の旋律音であるC#4に降りているため、irekte記号(ℓ)で表すと、読譜に解釈が必要となり、理解が難しくなる(もちろん音源を聴きながら読譜するとしても、技巧の分析的な理解がやや難しくなる、ということである)。tu-yeは裏声から降りる3つの音と捉えると理解しやすい

いため、その前の **nis** も裏声の旋律音で表した方が理解しやすくなると思った。

○下段の2ブロック目にある |---| という音はのリズムは、2拍目を3つに分割しているリズムであるように見えてしまうが、実際は譜の見かけのように正確なリズムではない点に注意を要する。だいたいそれに近いタイミングではあるが、3つの音の出だしは2拍目の頭よりも若干早く、喉の動作が可能な範囲で早く言っているのがたまたま譜のタイミングに近く聞こえるのである。

○上記は、作譜の内幕の記述を試みたが、譜は全体として、このように煩瑣な事情が多数あり、ふつうにはそれをいちいち説明したりされたりするものではない。音源を聞いて真似をするための楽譜であるが、細かい部分こそ、音源を聞いてそのニュアンスを確かめ、個々の解釈にしたがって理解を深めて行くことが望ましい。

譜 V(付)-92 : ①《ayoro kotan》②座り歌／③原島キヨ／④静内町田原／⑤1962年4月17日／
⑥NHK (E18)／⑦2018年8月27日採譜／

♩ = 75 (rep, uk)

1 2 3 4

a yo ro - hes ko - ta n mi m ta ra ha ka - - si

5 6 7 8

o si no - - t ha ra n ke - - ka - ye - he pa - - ye

この歌は irekte の単発的な用法が連続していて、技巧の用法としては分かりやすい。

譜 V(付)-93 : ①《ayoro kotan》②座り歌／③原島キヨ／④静内町田原／⑤1962年4月17日／
⑥NHK (E18)／⑦2018年8月27日採譜／

| | | = 75 (rep, uk)

Fals(仮F#4)	Re	Sol	ℓ	∩	hes	ℓ	ℓ	V	ℓ	ℓ	∩	ha	ℓ	ℓ	ℓ	V
C#4	La	Re			ko-			mim								
B3	Sol	Do	ro -			ta n				ta ra						
G#3	Mi	La	a yo												si	
F#3	Re	Sol										ka-				

Fals(仮F#4)	Re	Sol	ℓ	∩	ha	ℓ	ℓ	V	ℓ	ℓ	∩	ha	ℓ	ℓ	ℓ	V
C#4	La	Re			ra n			ka								
B3	Sol	Do	no - - t			ke			ye							
G#3	Mi	La	o si												si	
F#3	Re	Sol										ka-				

胆振、日高の各地に伝わる歌だが、地域により歌い手により少しずつ細部が異なる。後述の東静内の ayoro kotan との比較が irekte の練習の参考になる。

譜 V(付)-94 (P. 1) : ①《hes kurka cari cari》②踊りくらべ (rametok uwante 勇者をためす)
 /③土肥テル/④静内町田原/⑤1962年4月17日/⑥NHK (E18) /⑦2018年8月25日採
 譜/

1 $\text{♩} = 77$ (rep, uk)
 hes ku r ka ca ri ca ri hi yo wa hes ku r ka ca ri ca ri hi yo wa

3 hes ku r ka ca ri ca ri hi yo wa 4 hot kun ka ra hot kun 5 hot kun ka ra hot kun

6 hot kun ka ra hot kun 7 hot kun ka ra hot kun 8 hot kun ka ra hot kun

9 hot kun ka ra hot kun 10 hot kun ka ra hot kun 11 hot kun ka ra hot kun ha

12 he ko ro he ko ro 13 he ko ro 14 he ko ro 15 he ko ro 16 he ko ro 17 he ko ro

18 he ko ro he ko ro he ko ro $\text{♩} = 112$ 「今度少し速いど」

23 $\text{♩} = 114$ (rep) hes ku r ka ca ri ca ri hi yo wa hes ku r ka hi yo wa

25 hes ku r ka ca ri ca ri hi yo wa 26 hes ku r ka hi yo wa

27 hes ku r ka ca ri ca ri hi yo wa 28 hes ku r ka hi yo wa

29 hes ku r ka ca ri ca ri hi yo wa 30 hes ku r ka hi yo wa

31 hes ku r ka ca ri ca ri hi yo wa 32 hes ku r ka hi yo wa

譜 V(付)-94 (P. 2) :

33 hes ku r ka ca ri ca ri hi yo wa hes ku r ka hi yo wa

34 hes ku r ka ca ri ca ri hi yo wa hes ku r ka hi yo wa

35 hes ku r ka ca ri ca ri hi yo wa hes ku r ka hi yo wa

36 hes ku r ka ca ri ca ri hi yo wa hes ku r ka hi yo wa

37 hes ku r ka ca ri ca ri hi yo wa hes ku r ka hi yo wa

38 hes ku r ka ca ri ca ri hi yo wa hes ku r ka hi yo wa

39 hes ku r ka ca ri ca ri hi yo wa hes ku r ka hi yo wa

40 hes ku r ka ca ri ca ri hi yo wa hes ku r ka hi yo wa

41 hes ku r ka ca ri ca ri hi yo wa hes ku r ka hi yo wa

42 hes ku r ka ca ri ca ri hi yo wa hes ku r ka hi yo wa

43 hes ku r ka ca ri ca ri hi yo wa hes ku r ka hi yo wa

44 hes ku r ka ca ri ca ri hi yo wa hes ku r ka hi yo wa

45 hes ku r ka ca ri ca ri hi yo wa hes ku r ka hi yo wa

46 hes ku r ka ca ri ca ri hi yo wa hes ku r ka hi yo wa

47 hes ku r ka ca ri ca ri hi yo wa hes ku r ka hi yo wa hes ku

48 hes ku r ka ca ri ca ri hi yo wa hes ku r ka hi yo wa

49 hes ku r ka ca ri ca ri hi yo wa hes ku r ka hi yo wa

50 hes ku

譜 V(付)-95 (P. 1) : ①《hes kurka cari cari》／②踊りくらべ (rametok uwante 勇者をためす)／③土肥テル、原島キヨ (ukouk)／④静内町田原／⑤1962年4月17日／⑥NHK (E18)／⑦2018年8月25日採譜

♩ = 77 (rep, uk)
 rep

1 hes ku r ka ca ri ca ri hi yo wa
 o ho y hes ku ca ri

2 hes ku r ka ca ri ca ri hi yo wa
 e hes ku r ka ca ri ca

3 hes ku r ka ca ri ca ri hi yo wa hot kun ka ra hot kun
 hi yo wa hes ku r ka ca ri ca ri hi yo wa hot kun ka ra

4 hot kun ka ra hot kun
 hot hot kun ka ra hot kun hot kun ka ra hot kun hot kun ka ra

5 hot kun ka ra hot kun hot kun ka ra hot kun hot kun ka ra hot kun
 hot kun hot kun ka ra hot kun hot kun ka ra hot kun hot kun ka ra

6 hot kun ka ra hot kun hot kun ka ra hot kun hot kun ka ra hot kun
 hot kun hot kun ka ra hot kun hot kun ka ra hot kun hot kun ka ra

7 hot kun ka ra hot kun hot kun ka ra hot kun hot kun ka ra hot kun
 hot kun hot kun ka ra hot kun hot kun ka ra hot kun hot kun ka ra

8 hot kun ka ra hot kun hot kun ka ra hot kun hot kun ka ra hot kun
 hot kun hot kun ka ra hot kun hot kun ka ra hot kun hot kun ka ra

9 hot kun ka ra hot kun hot kun ka ra hot kun hot kun ka ra hot kun
 hot kun hot kun ka ra hot kun hot kun ka ra hot kun hot kun ka ra

10 hot kun ka ra hot kun hot kun ka ra hot kun hot kun ka ra hot kun
 hot kun hot kun ka ra hot kun hot kun ka ra hot kun hot kun ka ra

譜 V(付)-95 (P. 2) :

hot kun ka ra hot kun ha he ko ro he ko ro

hot kun hot kun ka ra hot kun he ko ro he ko

he ko ro he ko ro he ko ro he ko ro he ko ro

ro he ko rrr he ko ro he ko rrr he koro₁₁₂ he ko rrr

he ko ro he ko ro hes ku ru - ka 今度少し速いど

$\text{♩} = 114$
 rep. he koro he ko ro

hes ku r ka ca ri ca ri hi yo wa hes ku r ka hi yo wa

hi yo wa hes ku r ka

hes ku r ka ca ri ca ri hi yo wa hes ku r ka hi yo wa

hi yo wa hes ku r ka ca ri ca ri hi yo wa hes ku r ka

hes ku r ka ca ri ca ri hi yo wa hes ku r ka hi yo wa

hi yo wa hes ku r ka ca ri ca ri hi yo wa hes ku r ka

譜 V(付)-95 (P. 3) :

The musical score consists of eight systems, each with two staves. The top staff of each system is in treble clef with a 15/8 time signature, and the bottom staff is in bass clef with a 9/8 time signature. The lyrics are written below the top staff of each system. The score is divided into two columns of four systems each. The first column starts at measure 29 and ends at measure 39. The second column starts at measure 30 and ends at measure 40. The lyrics are: hes ku r ka ca ri ca ri hi yo wa. The score features a variety of rhythmic patterns, including eighth and sixteenth notes, and rests.

29 hes ku r ka ca ri ca ri hi yo wa 30 hes ku r ka hi yo wa

hi yo wa hes ku r ka ca ri ca ri hi yo wa hes ku r ka

31 hes ku r ka ca ri ca ri hi yo wa 32 hes ku r ka hi yo wa

hi yo wa hes ku r ka ca ri ca ri hi yo wa hes ku r ka

33 hes ku r ka ca ri ca ri hi yo wa 34 hes ku r ka hi yo wa

hi yo wa hes ku r ka ca ri ca ri hi yo wa hes ku r ka

35 hes ku r ka ca ri ca ri hi yo wa 36 hes ku r ka hi yo wa

hi yo wa hes ku r ka ca ri ca ri hi yo wa hes ku r ka

37 hes ku r ka ca ri ca ri hi yo wa 38 hes ku r ka hi yo wa

hi yo wa hes ku r ka ca ri ca ri hi yo wa hes ku r ka

39 hes ku r ka ca ri ca ri hi yo wa 40 hes ku r ka hi yo wa

hi yo wa hes ku r ka ca ri ca ri hi yo wa hes ku r ka

譜 V(付)-95 (P. 4) :

The musical score consists of four systems, each with two staves. The top staff is the vocal line, and the bottom staff is the piano accompaniment. The score is divided into measures 41-42, 43-44, 45-46, and 47-50. The time signature changes from 15/8 to 9/8 and then to 6/8. The lyrics are written below the vocal staff.

41 hes ku r ka ca ri ca ri hi yo wa 42 hes ku r ka hi yo wa
43 hes ku r ka ca ri ca ri hi yo wa 44 hes ku r ka hi yo wa
45 hes ku r ka ca ri ca ri hi yo wa 46 hes ku r ka hi yo wa
47 hes ku r ka ca ri ca ri hi yo wa 48 hes ku r ka hi yo wa 49 hes ku 50

譜 V(付)-96 : ①《etaspe》／②座り歌／③原島キヨ（先唱・上段）、土肥テル（後唱・下段）／
 ④静内町田原／⑤1962年4月17日／⑥NHK（E18）／⑦上段2018年8月29日、下段2018
 年8月30日／

♩ = 66 (rep, uk)

1 e tas pe - he - ri ri ka - he yo hun he - ri ri ka -
 2
 3
 4 m he -

5 he yo e tas pe - he - ri ri ka - he yo hun
 6
 7
 8 ri ri ka - he yo e tas pe - he - ri ri ka - he yo

9 he - ri ri ka - he yo e tas pe - he - ri ri ka -
 10
 11
 12 hun he - ri ri ka - he yo e tas pe - he -

13 he yo hun he - ri ri ka - he yo e - tas pe -
 14
 15
 16 ri ri ka - he yo hun he - ri ri ka - he yo e - tas

17 he - ri ri ka - he yo hun he - ri ri ka - he yo
 18
 19
 20 pe - he - ri ri ka - he yo hun he - ri ri ka - he yo

譜 V(付)-96 (P2) :

The image displays a musical score for a piece titled '譜 V(付)-96 (P2)'. The score is written in bass clef with a key signature of one flat (B-flat). It consists of five systems, each with a vocal line and a piano accompaniment line. The lyrics are written below the notes. The score includes various musical notations such as slurs, ties, and accents. The lyrics are: e tas pe - he - ri ri ka - he yo hun he - ri ri ka - he yo e tas pe - he - ri ri ka - he yo hun he - ri ri ka - ri ka e tas pe - he - ri ri ka - ri ka hun he - ri ri ka - ri ka e tas pe - he - ri ri ka - ri ka hun he - ri ri ka - ri ka pe - he - ri ri ka - ri ka hun he - ri ri ka - he yo.

譜 V(付)-97 : ①《etaspe》／②座り歌／③原島キヨ／④静内町田原／⑤1962年4月17日／⑥NHK (E18)／⑦2018年8月30日 (作譜)

[] =66 (rep, uk)

		ℓ		ℓ			V	(Ex)	ℓ			(Y)
High	Fals											
C4	Re											
B♭3	Do		pe	-	he	ri	ri		hun	he	ri	ri
G3	La		tas			ka		yo			ka	yo
F3	Sol	e										
D3	Mi					he					he	

Var.

		ℓ		ℓ					ℓ			
High	Fals											
C4	Re		pe	-	he	ri	ri		hun	he	ri	ri
B♭3	Do							yo				
G3	La		tas			ka	he	yo			ka	yo
F3	Sol	e										
D3	Mi										he	

Var.

		ℓ		ℓ					ℓ			
High	Fals											
C4	Re		pe	-	he	ri	ri		hun	he	ri	ri
B♭3	Do											
G3	La		tas			ka	yo				ka	yo
F3	Sol	e										
D3	Mi					he					he	

Variationの箇所

譜 V(付)-98 : ①《ayoro hes kotan》／②座り歌／③佐々木フサ、霜沢ハナ、芦沢フミ、佐々木
 チヨのいずれか／④静内町東静内／⑤1962年1月16日／⑥NHK (E5)／⑦2018年9月14
 日

♩ . =71 (avr. through 1-29)

1 a yo ro - hes ko - ta n mi m ta -r hes ka - - - si

5 o si no - ho ra n ke - ka - ye - hes ka - - - ye

9 a yo ro - hes ko - ta n mi m ta -r hes ka - - - si

13 o si no - hot ra n ke - ka - ye - hes ka - - - ye

17 a yo ro - hes ko - ta n mi m ta -r(a) hes ka - - - si

21 o si no - ho ra n ke - ka - ye - hes ka - - - ye

25 a yo ro - hes ko - ta n mi m ta -r hes ka - - - si

29 o si no - he su ko

譜 V(付)-99 : ①《ayoro hes kotan》／②座り歌／③佐々木フサ、霜沢ハナ、芦沢フミ、佐々木
 チヨのいずれか／④静内町東静内／⑤1962年1月16日／⑥NHK (E5)／⑦2018年9月17
 日／

		=71											
		1			2			3			4		
Fals(仮E4,F#4)	Do,Re	ℓ	hes	ℓ	ℓ	V	ℓ	ℓ	hes	ℓℓℓ ℓ		V	
D4	La			ko -			mi m						
B3	Sol	ro -	┌		ta n			ta	-r┌	ka			
E3	Do	a yo									si		
		5			6			7			8		
Fals(仮F#4)	Re	ℓ	hot	ℓ	ℓ	V	ℓ	ℓ	hes	ℓℓℓ ℓ		V	
D4	La			ra n			ka -						
B3	Sol	no -	┌		ke -			ye	┌	ka			
E3	Do	o si									ye		
		9,17,25			10,18,26			11,19,27			12,20,28		
Fals(仮E4,F#4)	Do,Re	ℓ	hes	ℓ	ℓ	V	ℓ	ℓ	hes	ℓℓℓ ℓ		V	
E4	Si			ko -									
D4	La	ro -	┌				mi m						
B3	Sol				ta n			ta - ra	┌	ka			
E3	Do	a yo	┌								si		
		13,21,29			14,22			15,23			16,24		
Fals(仮F#4)	Re	ℓ	hot	ℓ	ℓ	V	ℓ	ℓ	hes	ℓℓℓ ℓ		V	
D4	La			ra n			ka -						
B3	Sol	no -	┌		ke -			ye -	┌	ka			
E3	Do	o si									ye		

○4小節目 ℓℓℓℓ は不明瞭だが ℓℓℓℓ (裏声に至る irekte) である。発声の動作は裏声 (o) に達する歌い方だが、速い繰り返しであるために明確に発音されないものと考えられる。練習する際は ℓℓℓℓ (裏声に至る irekte) で良い。

○7小節目など、D4 は部分的に C#4 に近く聞かれる場合もある。

○11小節目は irekte (ℓ) 無し。19、27小節目はあり。

○10、18、26小節目の音(歌詞「ko」)を記譜上で階名 Si に記したが、音階として Do から数えた長7度の音を歌っていると解釈するのは、多くの旋律形と比して異質である。(下から) Do、Sol、La、の旋律のうちの Sol である音を、高揚感のある旋律ヴァリエーションとして1音高い La で歌うために、その次の1音高くなる旋律音が必然的に1音上がって Si になっているとする解釈が可能である。

○「tar」の「r」のタイミングについて、11、19小節目「tar」は、「r」を少し早めに発音しているために母音が追加されて「tara」のように発音されている。27小節目は3

小節目と同様のタイミングで「tar」である。

静内町田原の伝承では、各音を発した後から *irekte* をつけているが、この東静内の歌の場合は、各音の冒頭部につけている。両者の方法を学ぶことで、とても良い練習になると考えられる。

譜 V(付)-100 : ①《rekuhkara》「レクッカラ 6 種」のうちの 2 番目、②rekuhkara/③今村サンコッ
テス、畑山スパ、足内イノランケマツ、大谷キヨ/④樺太系/⑤1951 年/⑥NHK (VC-27) /⑦2012
年 11 月 19 日採譜、2018 年 3 月 23 日および 26 日再採譜/⑧再採譜の際に記述を簡略化して整理し、
音型記号を記入。大きな文字は学習者に向けたメモ。

1 $\text{♩} = 136$ A' A A' B B A
 hu A' u A u y A' u B' u B' u A'
 7 A^a y A'^a A'^a y A'^a B^a - B'^y A^y
 u A' tu A' tu A' tu B u - B' u A
 13 A'^a y A'^a - A'^a u A^a A'^a - A^a
 u - A' du A' n A' n A' tu A' u A
 19 A'^a y B^a y B^a y A^a y A^a y A^a
 n - A u B u B' n A n A n A'
 25 Aⁿ A'^a a y a a a -
 n - A' u B'
 a - a - F.O.

- A 低い方の音
- A' A から上にあげる
- B 1 音高い音
- B' B から上にあげる

簡略化 : 2018年3月23日、26日

譜 V(付)-101 : ① 《rekuhkara》 : ⑦ (作譜) 2018年9月18日

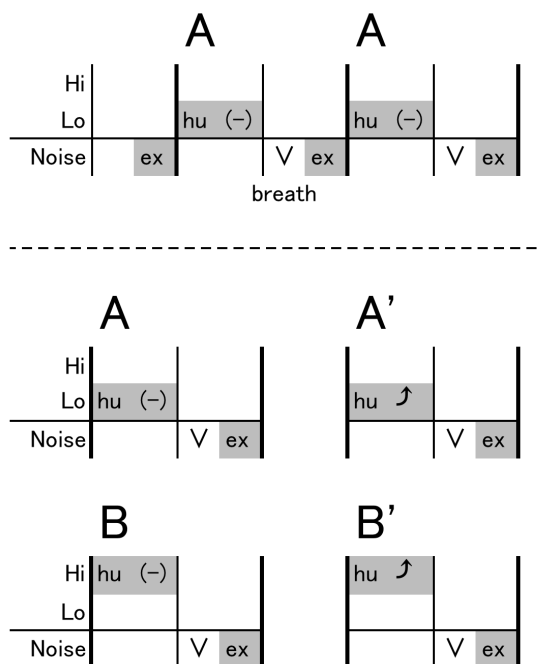

これは *rekuhkara* の復元であり、*ukouk* の練習に用いる。先唱者は4つのパターンから任意の旋律を選択して歌う。後唱者は基本的にはそれを追いかける。ゲーム感覚で楽しむ。

譜 V(付)-102 : ①《rekuhkara》: ①《rekuhkara》②レクフカラ／③西平ウメ／④樺太系／⑤1962年
7月14日／⑥NHK (B5-4) ／⑦2013年12月4日／

$J=111$

The musical score is written on a single treble clef staff in 2/4 time. It consists of 27 numbered measures. The tempo is marked as $J=111$. The key signature has one sharp (F#). The notation includes quarter notes, eighth notes, and sixteenth notes, often beamed together. Many notes have a diamond-shaped accent mark above them. Measure 2 features a triplet of eighth notes. Measure 18 has a flat sign (b) before the eighth note. Measure 20 has a flat sign (b) before the quarter note. Measure 21 starts with a quarter rest. Measure 27 ends with a double bar line and repeat dots.

譜 V(付)-103 : ①《rekuhkara》「レクッカラ 4 種」のうちの 1 番目、②rekuhkara／③白川クルハル
 マッ、樺村プイ／④樺太系／⑤1951 年／⑥NHK (VC34) ／⑦2010 年 12 月 16 日、2015 年 7 月 23
 日改訂、2018 年 9 月 18 日改訂／

譜 V(付)-104 : ①《rekuhkara》「レクッカラ 4 種」のうちの 1 番目、②rekuhkara／③白川クルハル
 マッ、樺村プイ／④樺太系／⑤1951 年／⑥NHK (VC34) ／⑦(作譜) 2018 年 3 月 27 日／

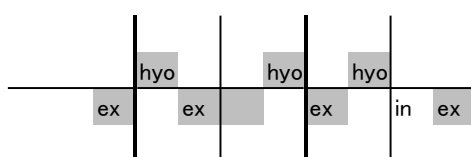

声の出し方が重要である。口に手を当てる「両手のメガホン」も重要である。ここに息を
 当ててノイズを発生させる。低音の呼気は、聞こえる印象ほどに強い音ではない。
 太線の枠を単位に ukouk する。

譜 V(付)-105 : ①《ororowao hoyya》／②踊り歌／③織田キク、梨元ハナ、下方トキ／④静内町入舟ウ
トナイ川合／⑤1962年1月16日／⑥NHK (E15)／⑦2018年9月7日、18日／

The musical score is written in 5/8 time and consists of three systems of staves. The first system (measures 1-2) is in the key of D major. The second system (measures 3-5) changes to the key of B minor. The third system (measures 6-8) remains in B minor. The score includes vocal lines with lyrics and piano accompaniment. The lyrics are: ro wa o hoy ya a ho y ya wa o hoy ya, o ro ro wa o hoy ya a ho y ya wa o hoy ya -, hes sa wa o hoy ya a, o ro ro wa o hoy ya a, o ro ro wa o hoy ya a ho y ya wa o ho y ya, ho y ya wa o hoy ya.

譜 V(付)-106 : ①《ororowao hoyya》／②踊り歌／③織田キク、梨元ハナ、下方トキ／④静内町入舟ウ
トナイ川合／⑤1962年1月16日／⑥NHK (E15)／⑦2018年9月7日、18日／⑧同じ演唱の先唱
者 (hoskino)、休符の拍は他の演唱者

The image shows a musical score for the song 'ororowao hoyya'. It consists of two staves of music in treble clef, with a key signature of three sharps (F#, C#, G#) and a 5/8 time signature. The first staff is numbered 1 through 4, and the second staff is numbered 5 through 8. The lyrics are written below the notes. The lyrics are: o ro ro wa o ho y ya a ho y ya wa o ho y ya - (on the first line) and o ro ro wa o ho y ya a ho y ya wa o ho y ya (on the second line). The score includes various musical notations such as notes, rests, and accidentals.

譜 V(付)-107 : ①《yase yase》独唱／②踊り歌／③荒田マツエ／④帯広／⑤1992年／⑥千葉／⑦2018年9月23日／⑧2011年に一度採譜しているものの修正採譜。

1 $\text{♩} = 67$ (o) 2 3 o o o (vib) 4
ヤ セ ヤ セ ヤ - - セ
(iya)

5 (o) 6 7 o o o vib 8
ヤ セ ヤ セ ヤ - - セ
(iya)

譜 V(付)-108 : ①《yase yase》独唱／②踊り歌／③荒田マツエ／④帯広／⑤1992年／⑥千葉／⑦2018年9月23日作譜／⑧

□ = 67

		?				l	o	o	o			
F#4	Sol	Do		se			-	-				
C#4	Re	Sol	se	ya			ya					
B3	Do	Fa							-	se		
F#3	Sol	Do	ya									

		?				l	o	o	o			
F#4	Sol	Do		se			-	-				
C#4	Re	Sol	se	ya								
B3	Do	Fa					ya					
F#3	Sol	Do	ya						-	se		

譜 V(付)-109 : ①《corakun》独唱／②踊り歌／③荒田マツエ／④帯広／⑤1992年／⑥千葉／⑦2018年9月23日／

21 ♩=67

22 23 24

co ra kun co ra ku n co ra ku n co yas sa

譜 V(付)-110 : ①《kamuy ta heyo》独唱／②座り歌／③秋田ヨネ、都トキ／④静内町真歌／⑤1962年4月23日／⑥NHK (E29)／⑦2018年9月22日／⑧裏声への転換音域が途中で変わる格好の例。『発声練習』の01～03と連携させると良い練習題材である。

♩. = 58 (rep, uk)

he yo pas te - i wa si n nu ye

ci ki a si not ra mu su - ne ra mu pa - ye

ka muy ta - he yo he yo pas te - i wa si n nu ye

ci ki a si not ra mu su - ne ra mu pa - ye

譜 V(付)-111 : ①《kamuy ta heyo》独唱「基本形」／②座り歌／③秋田ヨネ、都トキ／④静内町真歌／⑤1962年4月23日／⑥NHK (E29)／⑦2018年9月22日／五線譜採譜からフレーズの途中から歌い始めた冒頭部を削除し、後半を練習用の基本形としたもの

♩ = 58 (rep, uk)

	1	2	3	4	5	6
G4 Do	Ka	he	he	pa s te	i	
E4 La	muy ta					
D4 Sol		yo	yo		si	
B3 Mi					n nu	
A3 Re					wa	ye

	7	8	9	10	11	12
G4 Do						
E4 La						
D4 Sol	ci	a	ra	su	ra	pa
B3 Mi		si no -t		- ne		- ye
A3 Re	ki		mu		mu	

譜 V(付)-112 : ①《kamuy ta heyo》独唱「基本形+推測されるヴァリエーション」／②座り歌／③秋田ヨネ、都トキ／④静内町真歌／⑤1962年4月23日／⑥NHK (E29)／⑦2018年9月22日／⑧基本形とした後半部分に加えて、削除した前半から考えられるヴァリエーションを追加したもの(後半部分)。後者は可能性としての推測であり、この形が実在したかどうかは不明。

[] =58 (rep, uk)

	1	2	3	4	5	6		7	8	9	10	11	12
G4 Do	Ka	he	he	pa s	te	i		ci	a	ra	su	ra	pa
E4 La	muy ta		yo	yo		si							
D4 Sol	-	yo	yo	-		n nu		si	no -t	-	ne	-	ye
B3 Mi													
A3 Re					wa	ye		ki		mu		mu	

	1	2	3	4	5	6		7	8	9	10	11	12
G4 Do	Ka	he	he	pa s	te	i	si	ci	a	ra	su	ra	pa
E4 La	muy ta		yo	yo		n nu							
D4 Sol	-	yo	yo	-	wa			si	no -t	-	ne	-	ye
B3 Mi													
A3 Re								ki		mu		mu	

譜 V(付)-113 : ①《ciperikep paru yan》独唱／②杵搗き歌／③福島ツネ、福島マツ、一橋マツ、福島キン／④静内町農屋／⑤1962年4月19日／⑥NHK (E29)／⑦2018年9月22日／⑧「あてはめ式」で採譜

(same meaning)
($\overset{\circ}{\lambda}$)

1 $\text{♩} = 69$
i ki ci pa ro (m) ma - he - - i e i - - so - - ro - - ro(m)

6
ma we i he - - i e i tsu pe - ri ki - pa ro (um) ma -

11
he - - - - i so - - ro - ro(m) ma - - we i e - - i - e

16
i tsu pe - ri ki pa ro (u) ma - - (ex) e - - i e - i

21
so - - ro - - ro ma we i (ex) e - - - - i

譜 V(付)-114 : ①《ciperikep paru yan》独唱／②杵搗き歌／③福島ツネ、福島マツ、一橋マツ、福島
キン／④静内町農屋／⑤1962年4月19日／⑥NHK (E29)／⑦2018年9月22日／⑧「聞き做し式」
で採譜

(same meaning)
($\overset{\circ}{\wedge}$)

1 $\text{♩} = 69$ 2 3 vib. 4 vib. 5

i ki ci pa ro (m) ma - he - - i e i - - so - - ro - - ro(m)

6 7 vib. 8 9 10

ma we i he - - i e i tsu pe - ri ki - pa ro (um) ma -

11 vib. 12 13 14 15 vib.

he - - - i so - - ro - ro(m) ma - - we i e - - i - e

16 17 18 19 vib. 20

i tsu pe - ri ki pa ro (u) ma - - (ex) e - - i e - i

21 22 23 vib.

so - - ro - - ro ma we i (ex) e - - - i

譜 V(付)-115 : ①《ciperikep paru yan》(ukouk) / ②杵搗き歌 / ③秋田ヨネ、都トキ / ④静内町真歌 /
⑤1962年4月23日 / ⑥NHK (E29) / ⑦2018年9月23日 / ⑧歌詞の上段は ukouk で重なる声の
ため聞き取りにくい

1 ♩. = 81 (*8分より細かい)
vib.

ci pe - ri kep pa ro - yan he - - i
ci

5 vib.

so ro - ro hum be ni e e e i
ma we i he

9 vib.

ci pe - ri kep pa ro yan he - - i

13 4 vib.

so - - ro ro hum be ni e e e i
ma we i he

譜 V(付)-116 : ①《ciperikep paru yan》(ukouk)／②杵搗き歌／③秋田ヨネ、都トキ／④静内町真歌／
 ⑤1962年4月23日／⑥NHK (E29)／⑦2018年9月23日／⑧練習用1 (練習のために採譜のメロ
 ディーをまとめたもの)

1 ♩ . = 81 (uk)

ci pe - ri kep pa ro yan he e e i

5 so ro ro ma we i he e e i

譜 V(付)-117 : ①《ciperikep paru yan》(ukouk)／②杵搗き歌／③秋田ヨネ、都トキ／④静内町真歌／
 ⑤1962年4月23日／⑥NHK (E29)／⑦2018年9月23日／練習用2 (練習用1で練習を実施した
 結果を盛り込んだもの、この歌を原曲通りのテンポで歌う場合、裏声は irekte で表すよりも実音で示
 した方がリズムが理解しやすく、実際に譜に近い音の長さになることを把握して改変した)

1 ♩ . = 81 (uk)

ci pe - ri kep pa - ro yan he e i

5 so - - ro ro ma we i he e i

譜 V(付)-118 : ①《ciperikep paru yan》(ukouk)／②杵搗き歌／③秋田ヨネ、都トキ／④静内町真歌／
 ⑤1962年4月23日／⑥NHK (E29)／⑦2018年9月23日作譜／⑧練習用2_Excel 譜 (メロディー
 の認識と irekte による実際の音高の分離して記述)

□ = 81 (uk)

Falsetto(G4)								
E4 Re	pe	kep	yan					
D4 Do	ci	ri	pa	ro			i	
A3 Sol					he	e		

Falsetto(G4)	so							
E4 Re			ma	i				
D4 Do		ro	ro	we			i	
A3 Sol					he	e		

譜 V(付)-119 : ①《etunima hotenna》／②踊り歌／③藤山ハル／④樺太西海岸系／⑤1962年7月17日／⑥NHK (B3)／⑦2016年4月24日

1 $\text{♩} = 82ca$ 2 3 4 5
e tu ni ma ho te n na e tu ni ma ho te n na e tu ni ma

6 7 8 9 10 11
ho de n na e tu ni ma ho re n na e tu ni ma ho te a e tu ni ma

12 13 14 15 16 17
ho te a e tu ni ma ho re i yo e tu ni ma ho re i yo e tu ni ma

18 19 20 21 22 23
ho re n na e tu ni ma ho re n na e tu ni ma ho re o e tu ni ma

24 25 26 27 28 29
ho re o e tu ni ma ho re i yo e tu ni ma ho re i yo e tu ni ma

30 31 32 33 34 35
ho de n na e tu ni ma ho re n na e tu ni ma ho re o e tu ni ma

36 37 38 39 40 41
ho re o e tu ni ma ho re a e tu ni ma ho re a e tu ni ma

42 43 44
ho de n na e tu ni ma ho re n na